

30



ЗАНЯТИЙ

для успешной
подготовки к школе



6 лет

Уважаемые взрослые!

Перед вами тетрадь для занятий со старшими дошкольниками, которая поможет успешно подготовиться к обучению в школе.

Первая часть тетради включает в себя 15 занятий, каждое из которых содержит 6 заданий:

Задание № 1.

Направлено на развитие восприятия и внимания.

Задание № 2 .

Поможет развить логическое мышление.

Задание № 3 .

Поможет закрепить знания об окружающем мире.

Задание № 4

Направлено на обучение грамоте.

Задание № 5

Направлено на обучение математике.

Задание № 6

Поможет подготовиться к овладению навыком письма.

Желаем успеха!

30 занятий для успешной подготовки к школе

Часть 1

Занятие 1.

1 Найди два одинаковых грибочка и раскрась их.

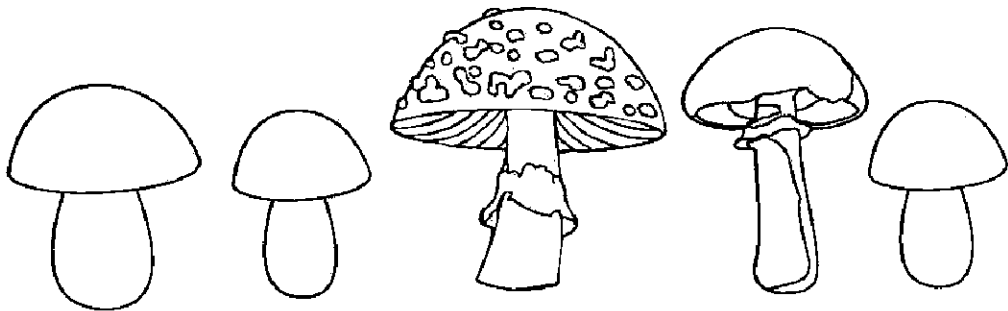

2 Что должно получиться, если соединить эти картинки? Нарисуй.

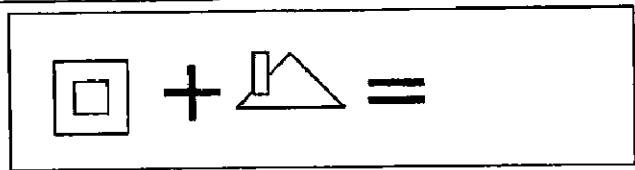
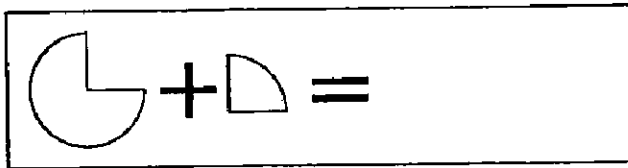

3 От домашних животных проведи стрелку к домику, а от диких - к лесу.

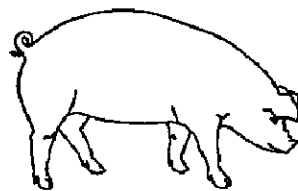
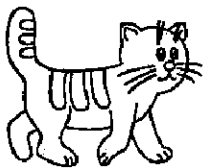

4 Обведи картинки, названия которых начинаются с гласных, красным цветом, а с согласных - синим.

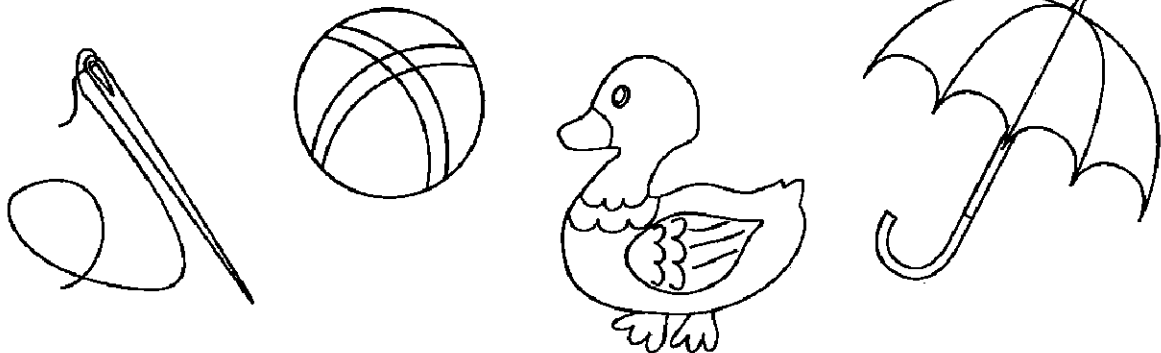

5 Сосчитай сколько фигурок в каждом ряду. Напиши нужную цифру.

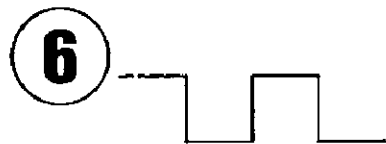
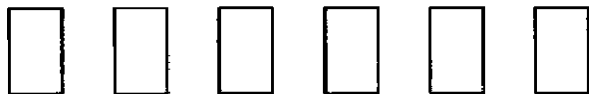
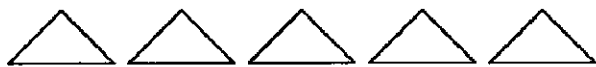

Занятие 2.

1 Найди и раскрась двух одинаковых цыплят.

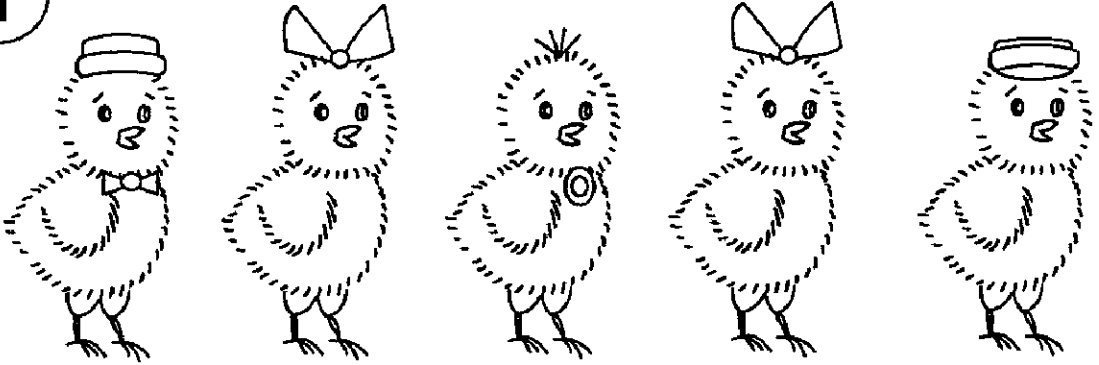

2 Раскрась лишний предмет. Почему он лишний?

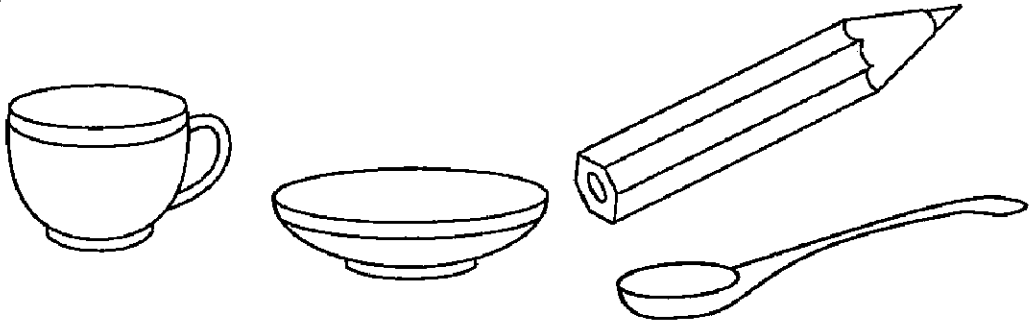

3 С какого дерева ветка? Проведи стрелки.

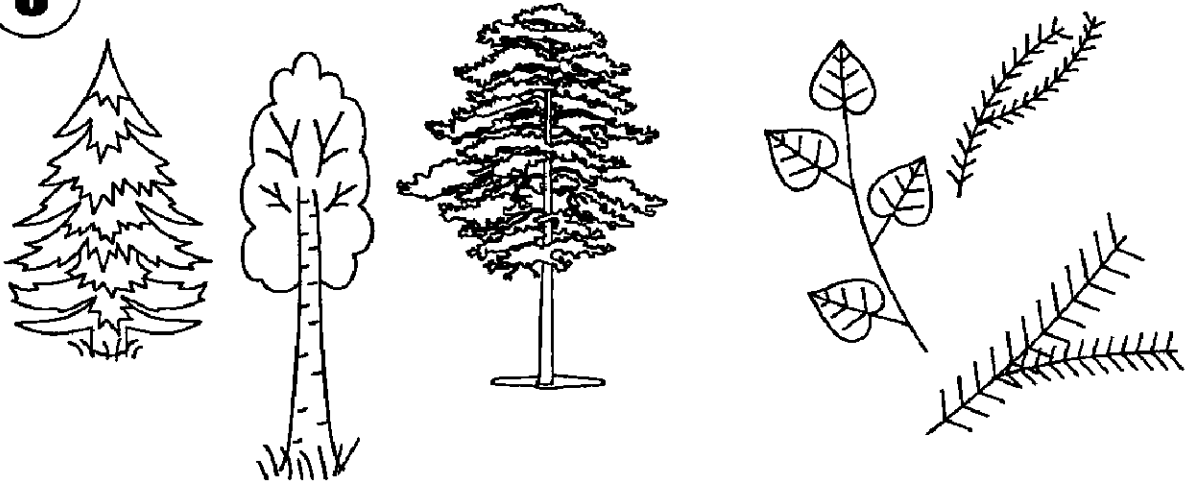

4 Раскрась гласные буквы красным цветом, а согласные - синим.

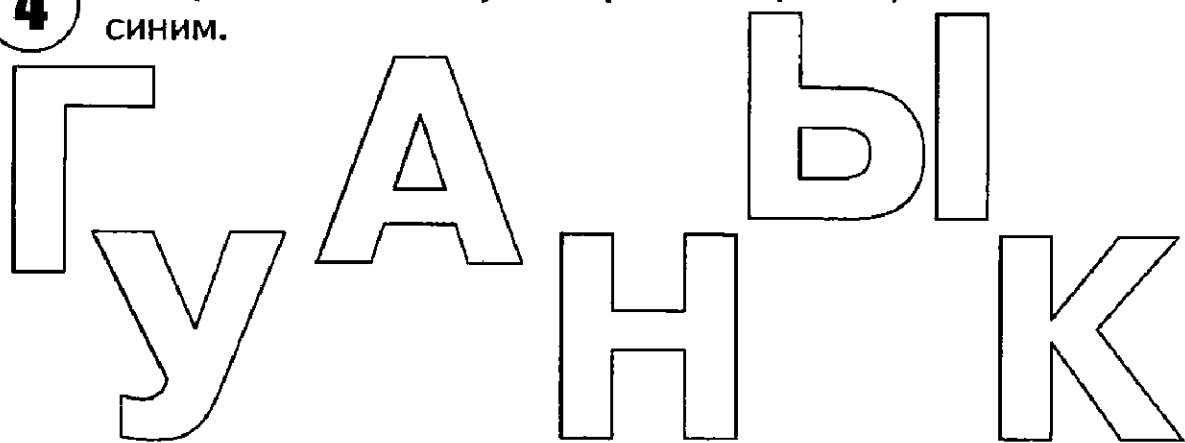

5 Сосчитай, сколько фигурок в каждом ряду. Напиши нужную цифру.

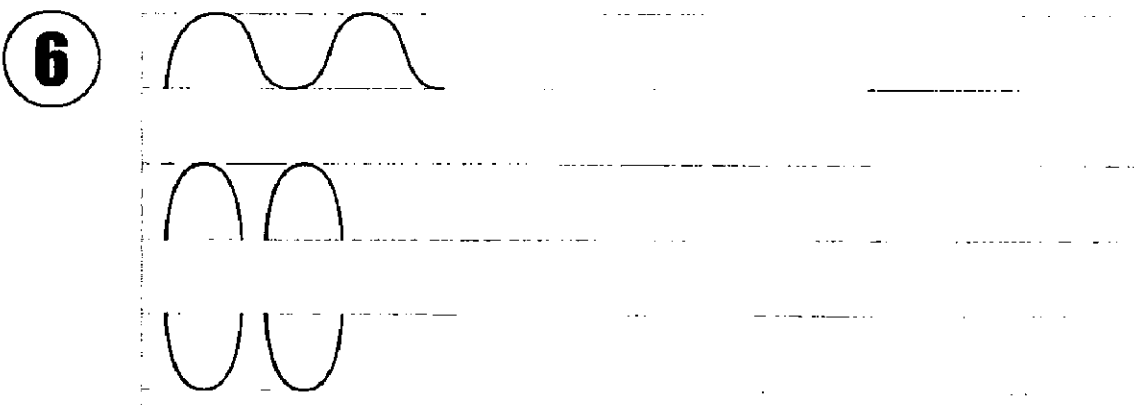
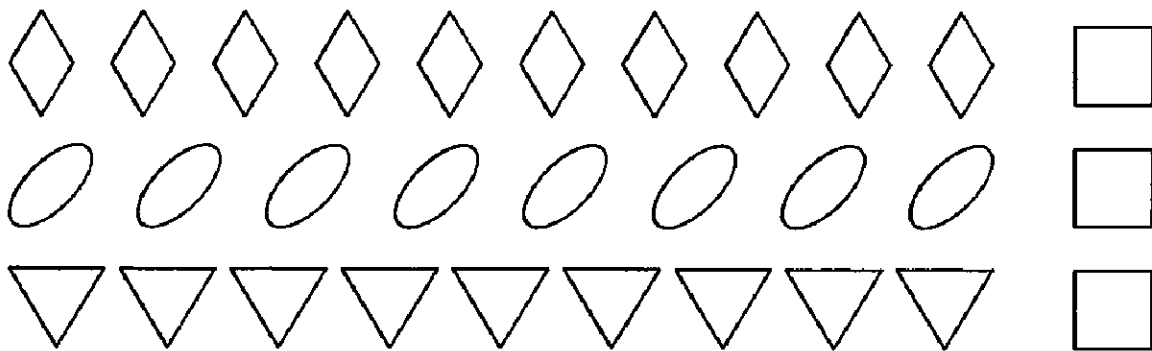

Занятие 3.

1 Найди такой же предмет.

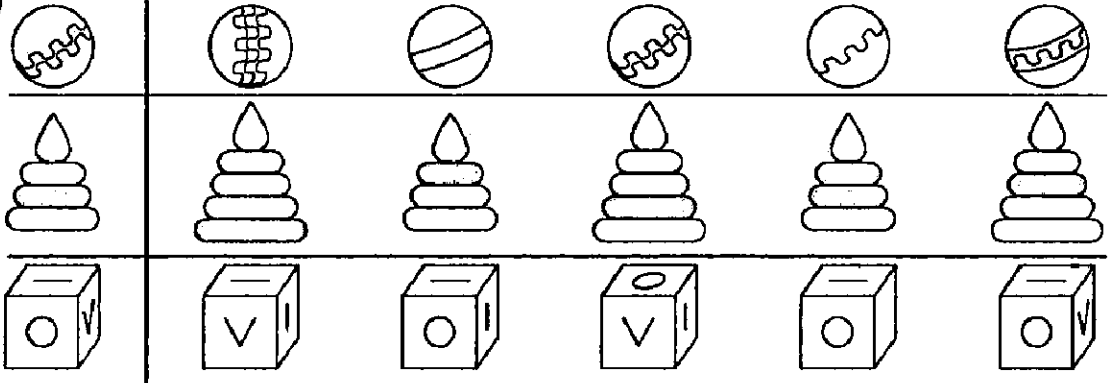

2 Дорисуй в пустых клеточках недостающие предметы.

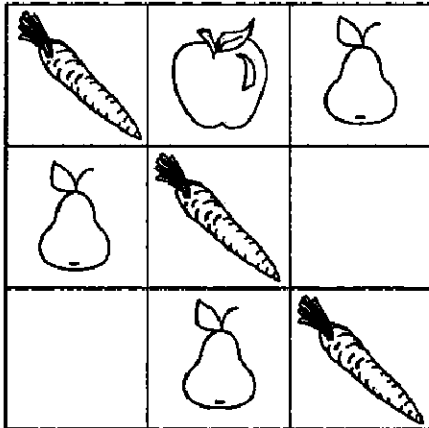

3 Соедини название частей цветка с этими элементами.

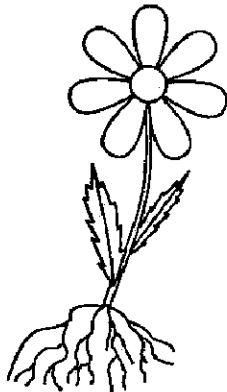

Стебель

Цветок

Корень

Листок

- 4** Обведи картинки, названия которых заканчиваются на гласный звук, красным цветом, а на согласный - синим.

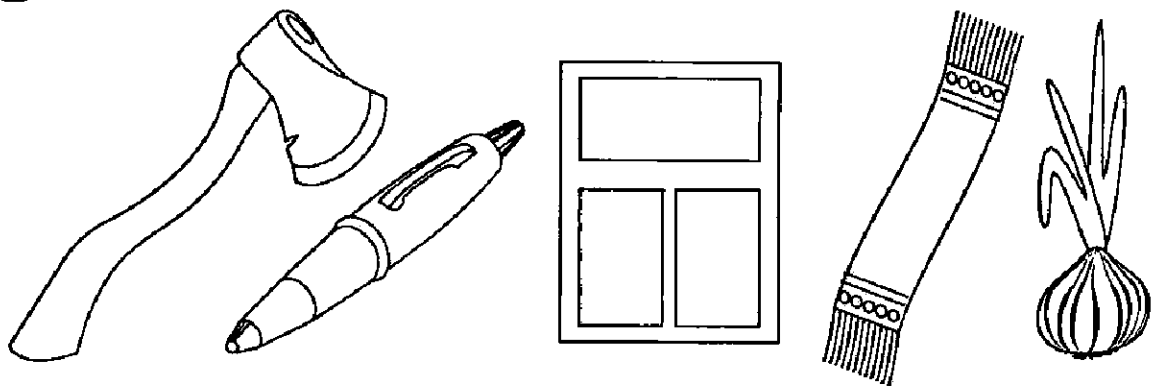

- 5** Допиши пропущенные числа.



- 6** Обведи и раскрась.

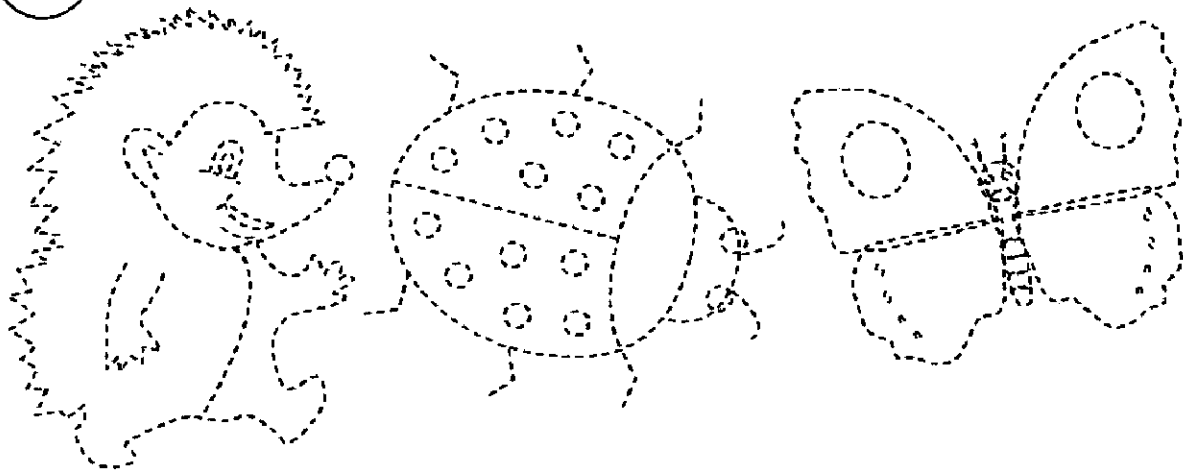

Занятие 4.

- 1** Соедини одинаковые предметы линиями. Раскрась их одинаковым цветом.

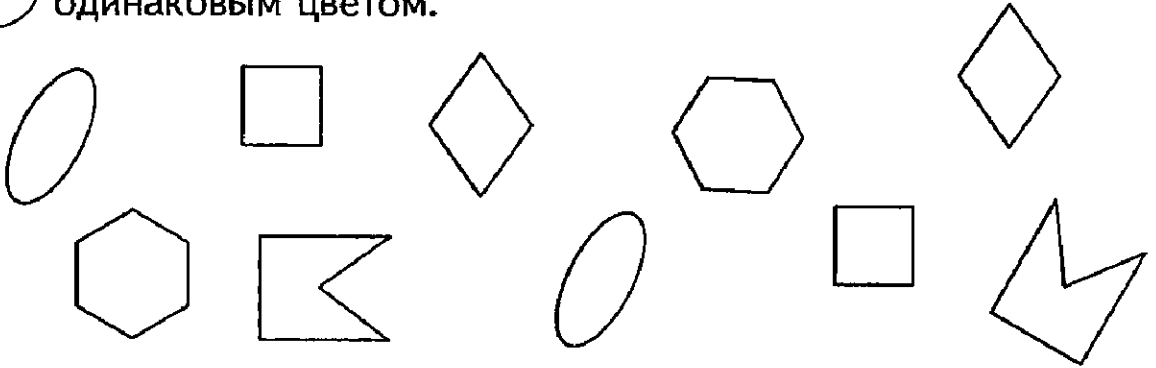

- 2** Найди закономерность и нарисуй следующие фигуры.

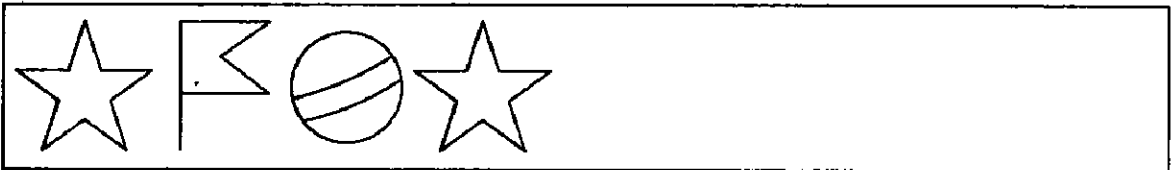

- 3** Предметы, которые нужны зимой раскрась синим, а которые нужны летом - желтым.

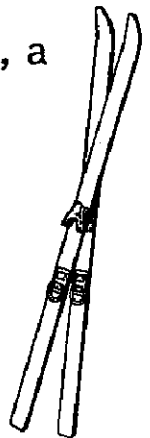

4 Соедини картинки и звуки, на которые начинаются их названия.

У

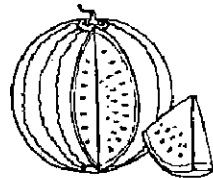
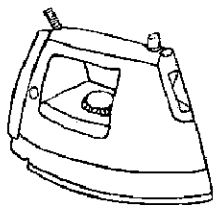

А

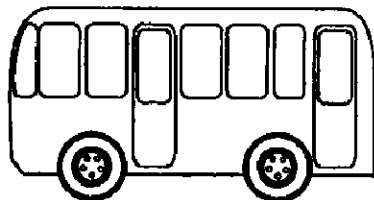

Б

5 Соедини цифры и соответствующее количество им количество предметов.

5

6

7

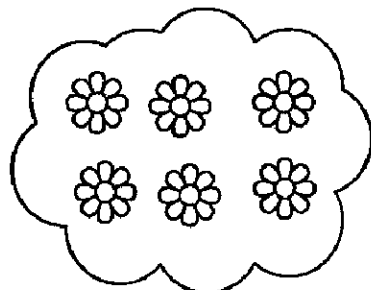
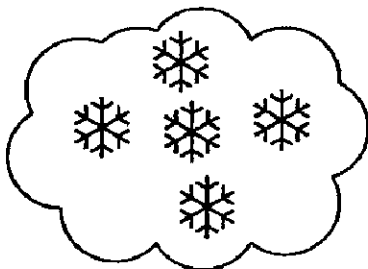
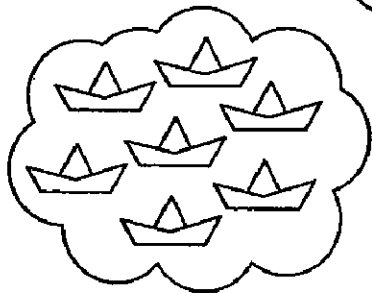

6

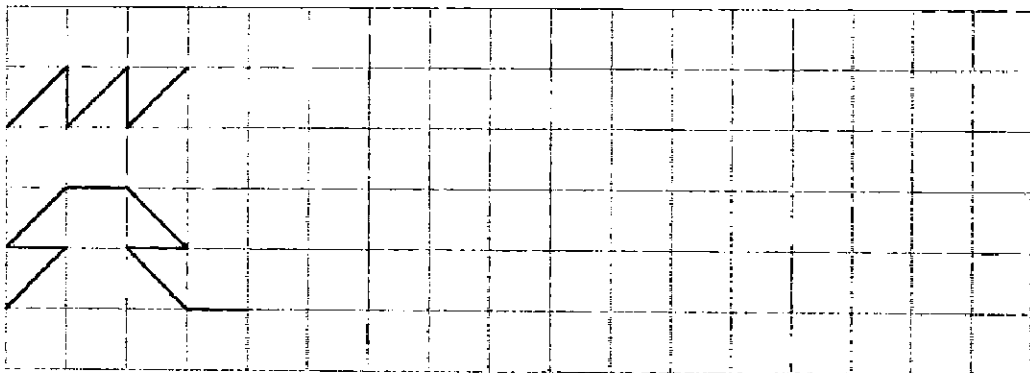

Занятие 5.

- 1** Найди в каждом ряду точно такой же фрагмент изображения и обведи.

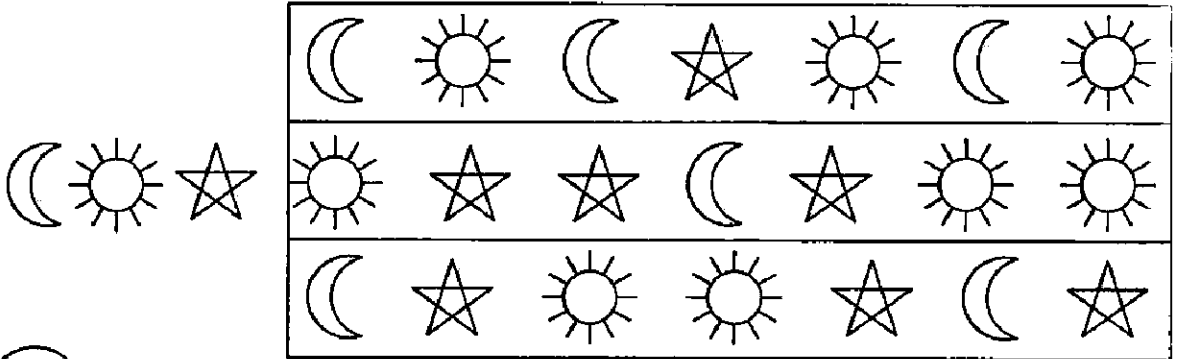

- 2** Найди пару к каждому предмету, соедини их стрелками.

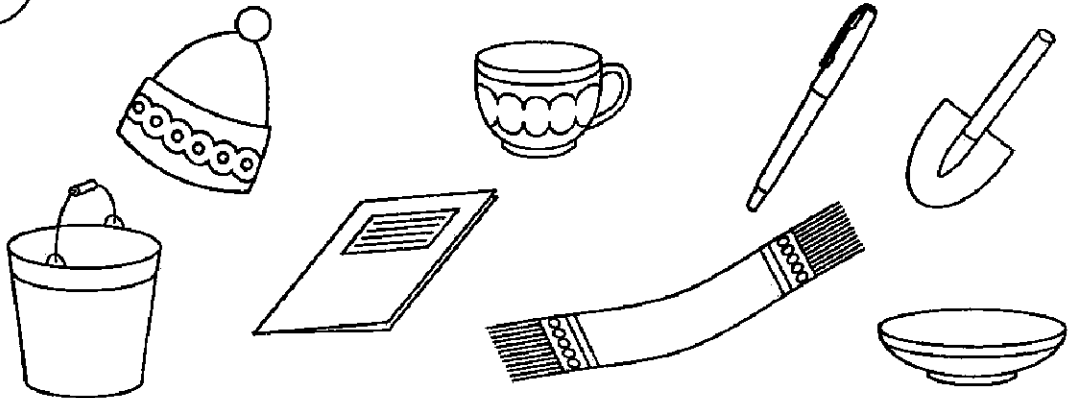

- 3** Что происходило вначале, а что потом? Расставь цифры по порядку в кружочках.

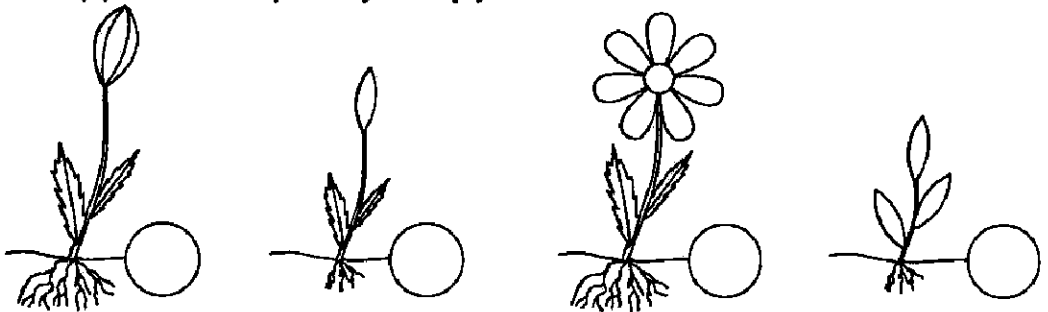

4 Перенеси каждую фигурку на новое место.

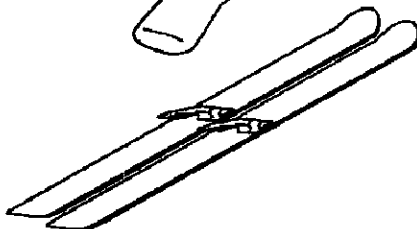
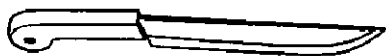
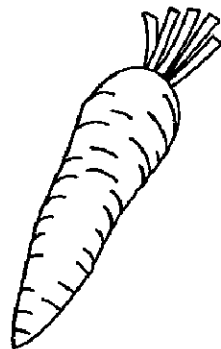
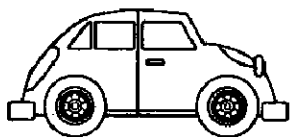
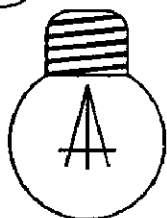

5 Соедини числа и соответствующее им количество предметов.

8

9

10

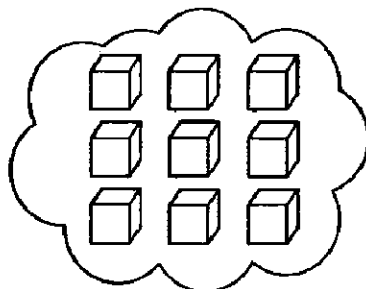
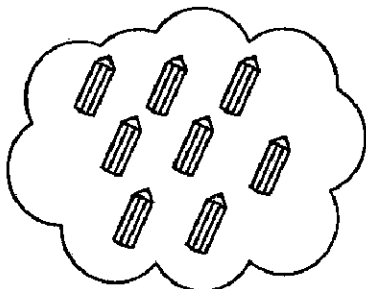
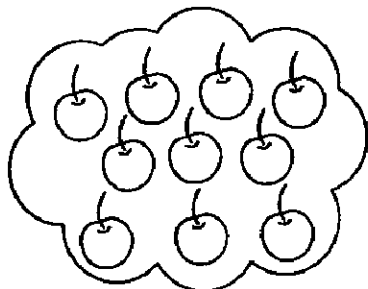

6 *zzz*

vvv

rrr

Занятие 6.

1 Расставь значки в соответствии с цифрами.

1	○
2	∨
3	
4	△
5	✱

3	4	2	1	5	2	3	1

2	5	1	3	2	4	1	5

2 Расположи фигурки так, чтобы на каждом этаже они находились в разном порядке.

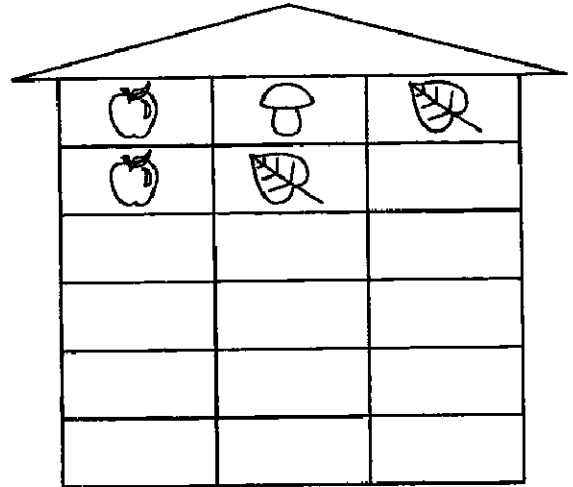

3 Дорисуй в каждом ряду предмет, который относится к той же группе, что и остальные.



4 Соедини картинки и звуки, на которые заканчиваются их названия.

Н

С

Т

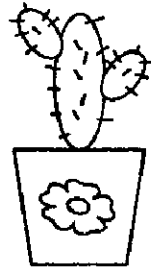
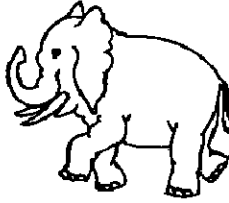

5 Напиши "соседей" чисел.

5	6	
---	---	--

	2	
--	---	--

	7	
--	---	--

3		5
---	--	---

	6	
--	---	--

	5	
--	---	--

	7	8
--	---	---

	3	
--	---	--

	4	
--	---	--

6 Перенеси каждую фигурку на новое место.

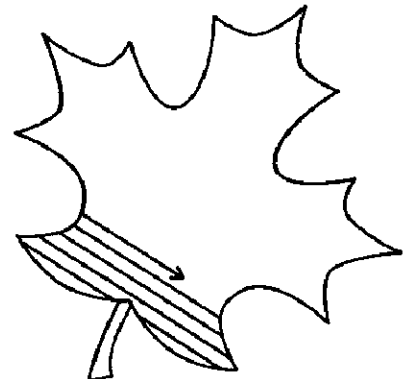
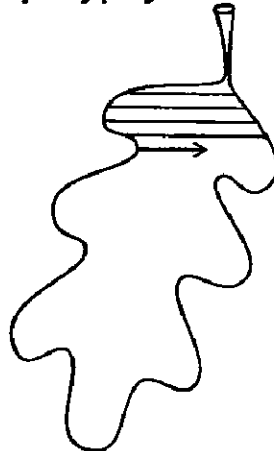
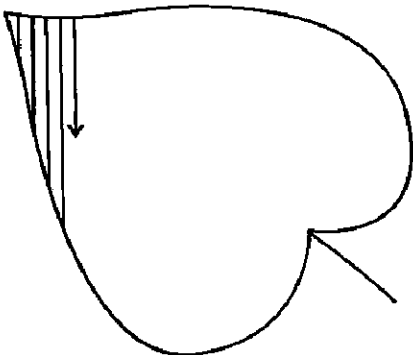

Занятие 8.

1 Пройди лабиринт.

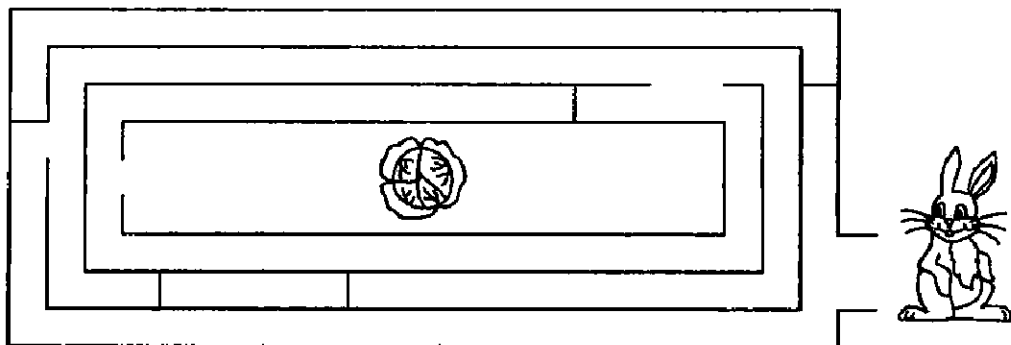

2 Что должно быть в пустой клетке? Нарисуй правильный ответ.

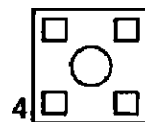
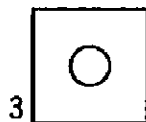
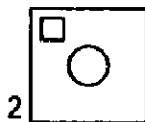
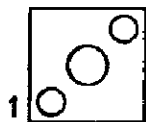
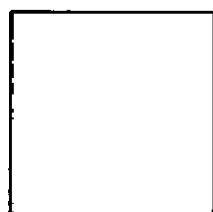
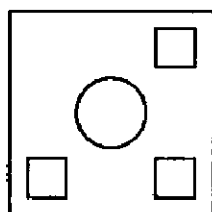
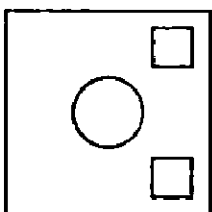
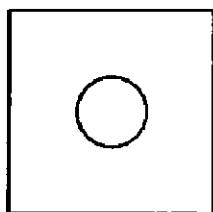

3 Распредели по порядку эти понятия. Расставь цифры.

день

ночь

утро

вечер

среда

четверг

понедельник

суббота

вторник

пятница

воскресенье

4 Какая картинка лишняя? Обрати внимание на первый звук.

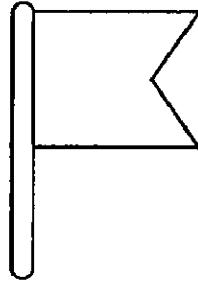
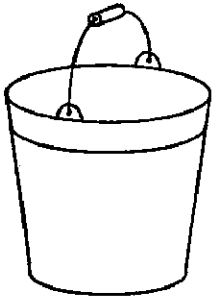

5 Нарисуй рядом на одну фигуру меньше.

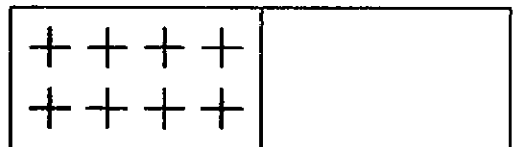
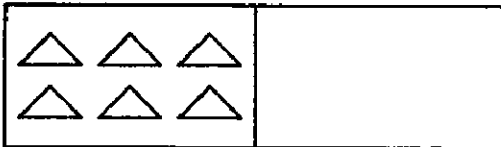
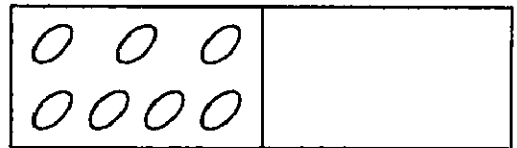
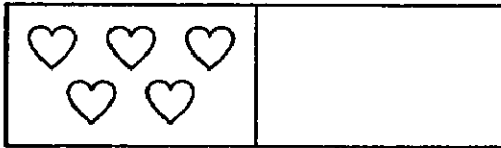

6 Перенеси каждую фигурку на новое место.

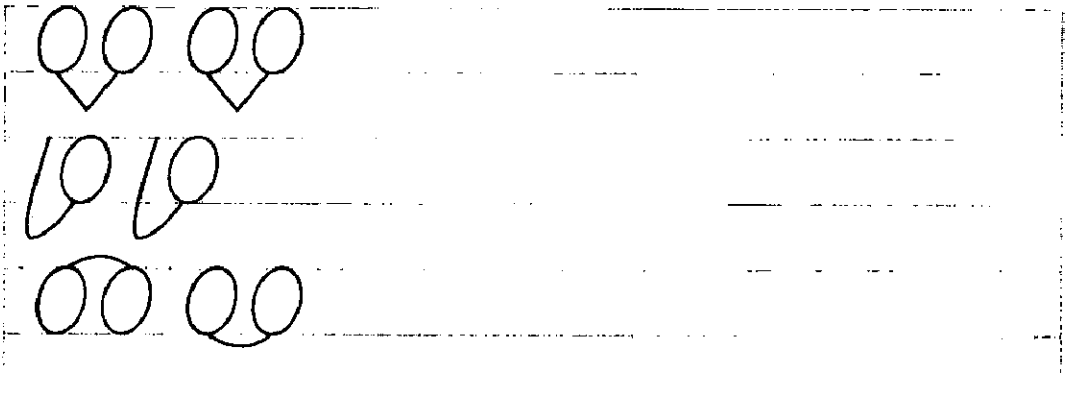

Занятие 9.

1 Найди и отметь фрагменты изображения.

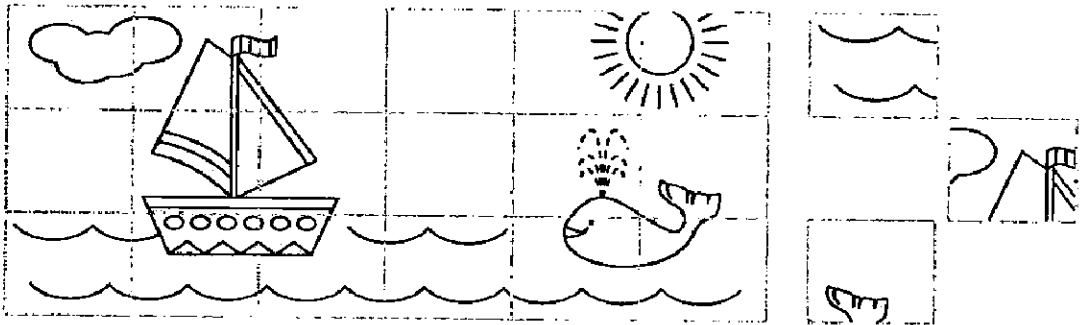

2 Найди ошибки в составлении бус. Вычеркни лишние бусинки.

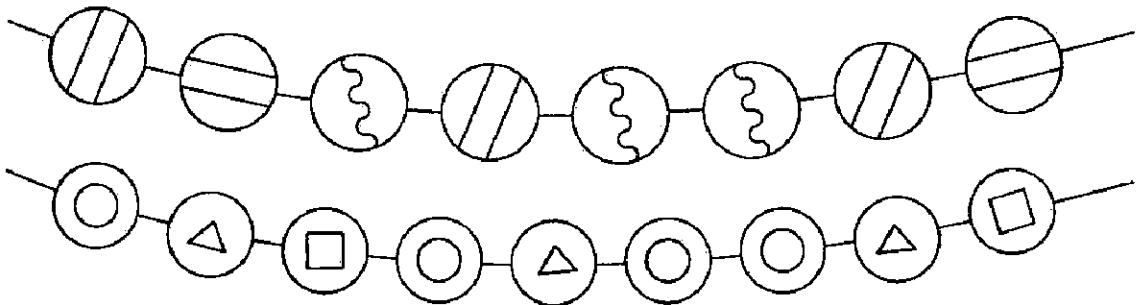

3 Соедини названия предметов с обобщающими словами.

мебель

посуда

одежда

чайник

диван

шкаф

юбка

ложка

платье

стол

брюки

чашка

пальто

стул

кастрюля

4 Какая картинка лишняя? Обрати внимание на последний звук.

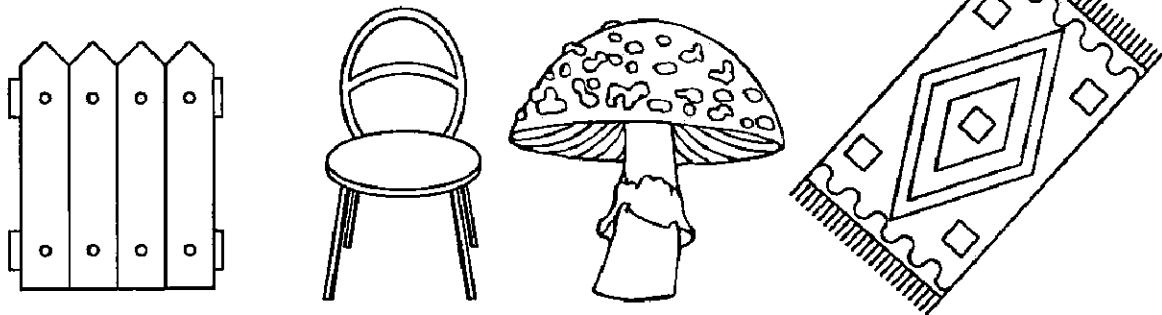

5 Нарисуй рядом столько же фигурок.

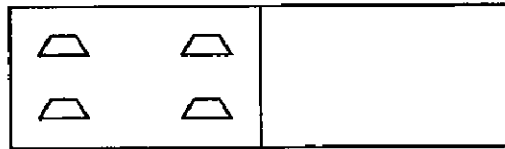
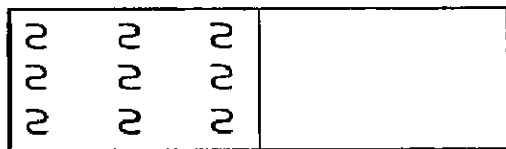
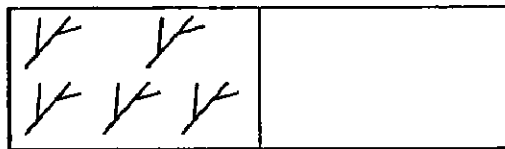
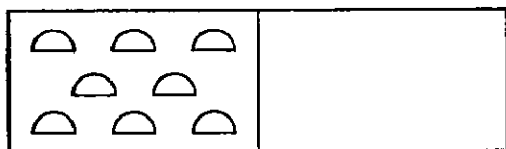

6 Дорисуй домик.

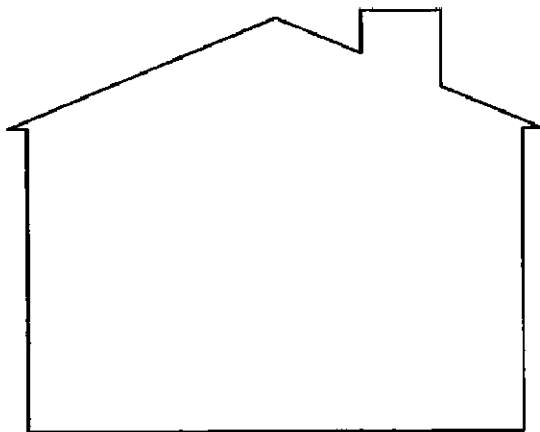

Занятие 10.

- 1** Дорисуй у каждого грибочка шляпку, а у цветочка - серединку.

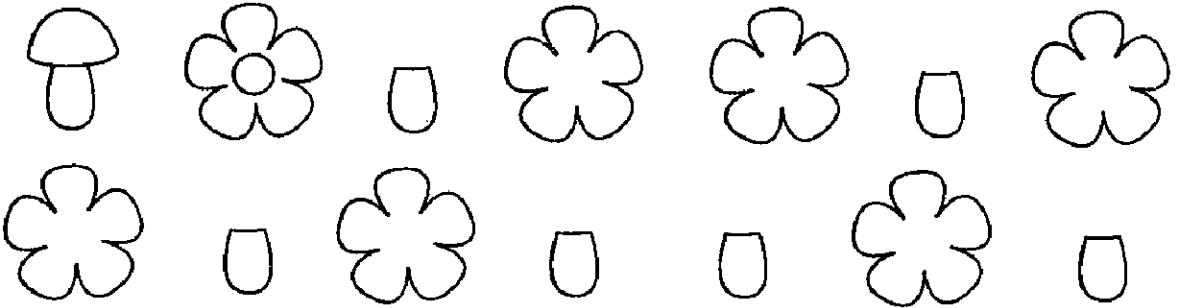

- 2** Раскрась две одинаковые фигуры.

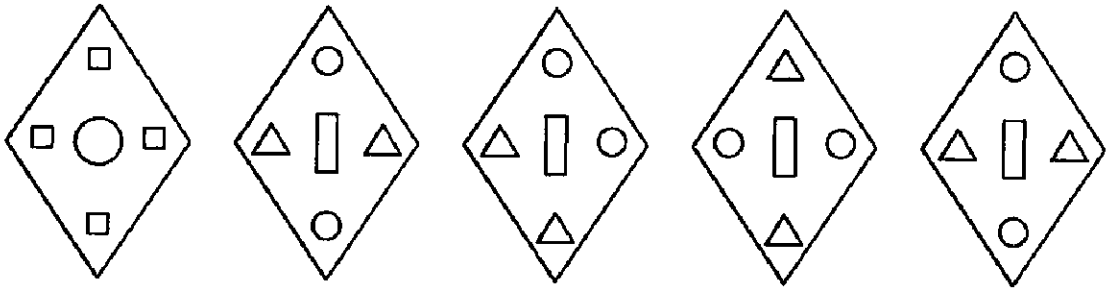

- 3** Людям каких профессий нужны эти предметы? Соедини название профессии с подходящим предметом.

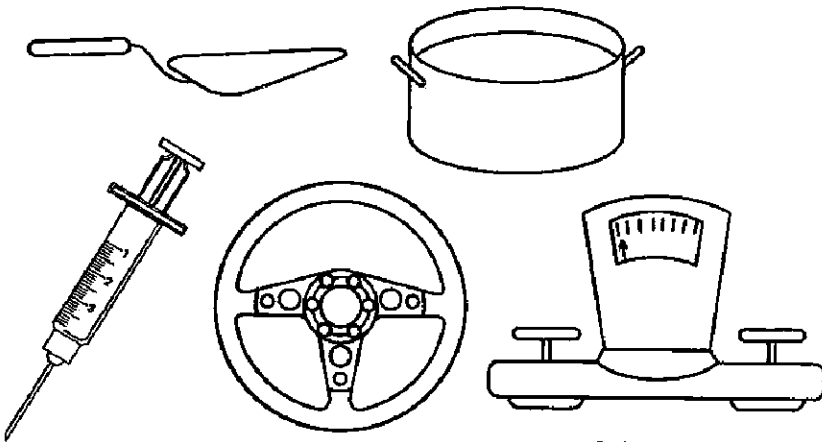

Врач
Продавец
Строитель
Повар
Водитель

4 Напиши рядом с картинкой букву, на которую начинается слово.

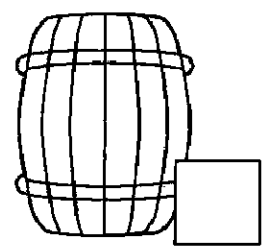
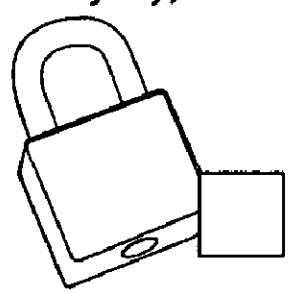
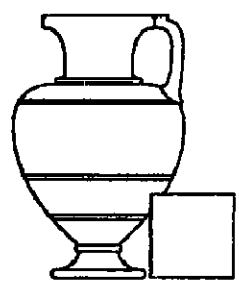
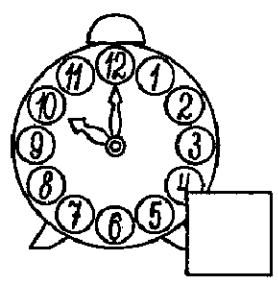

5 Расставь знаки $>$, $<$, $=$.

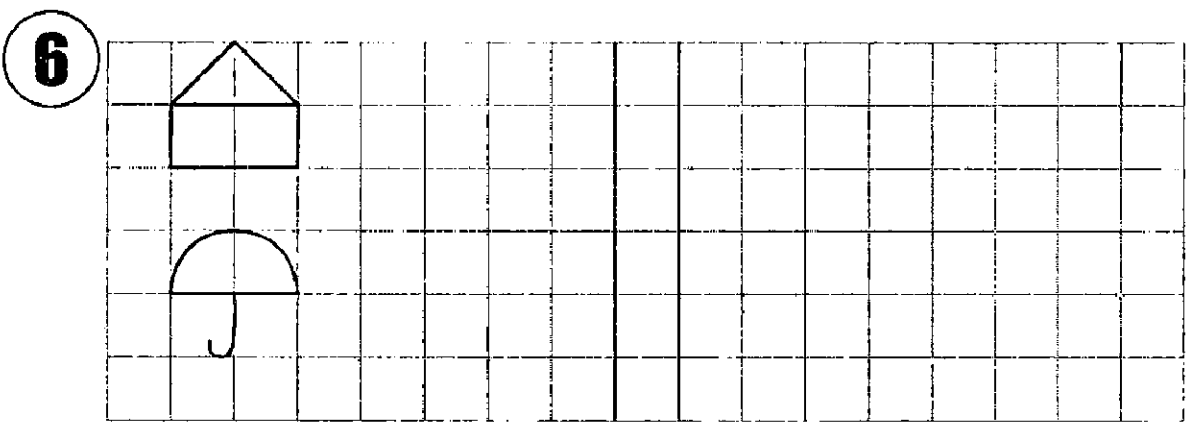
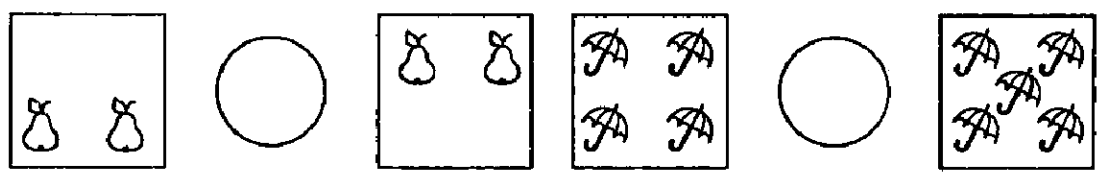
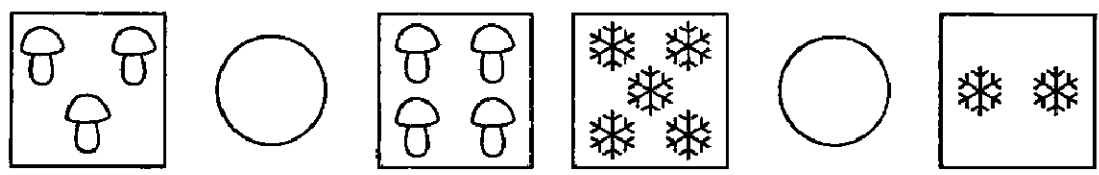

Занятие 11.

1 Зачеркни по образцу.

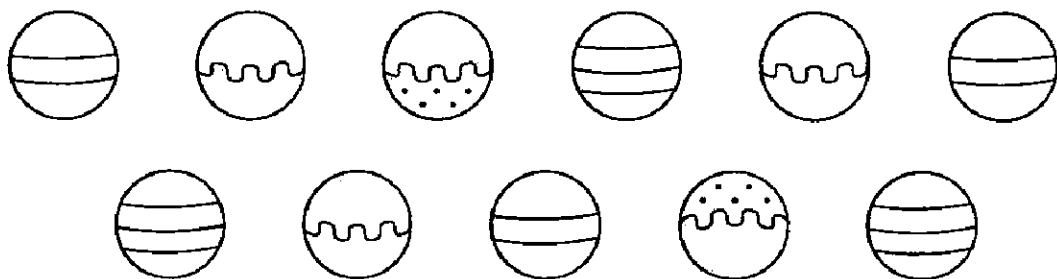
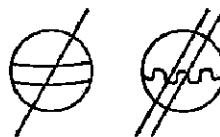

2 Зачеркни в каждом ряду лишнюю фигуру.

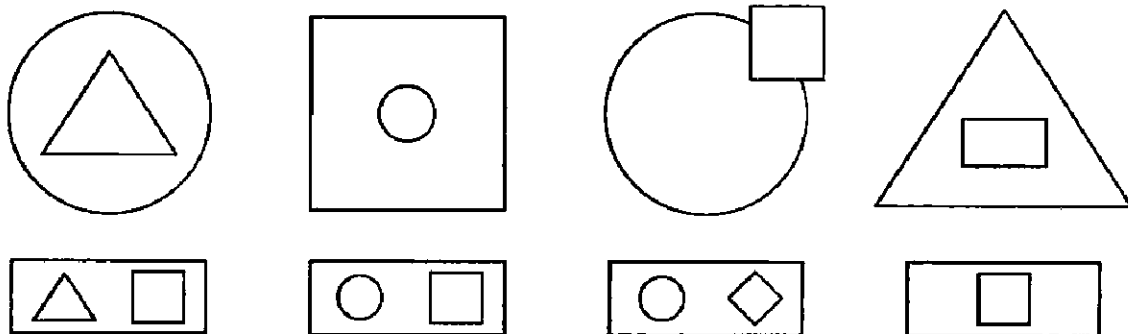

3 Соедини части тела бабочки с их названиями.



- Крылья
- Лапки
- Брюшко
- Голова
- Усики

4 Напиши рядом с картинкой буквы, на которые заканчиваются слова.

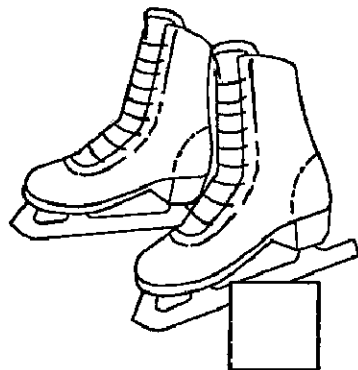
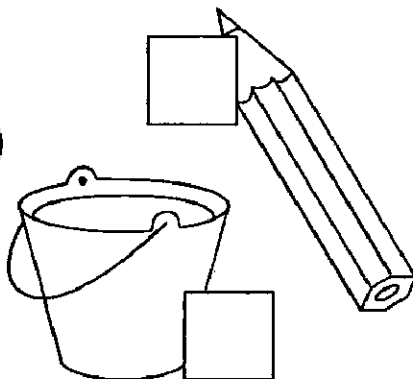
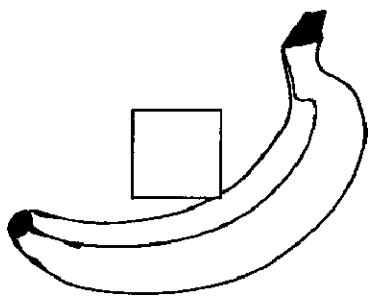

5 Расставь знаки $>$, $<$, $=$.

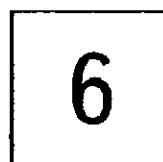
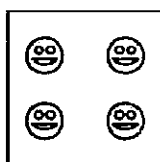
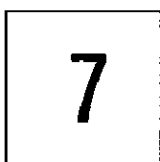
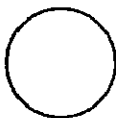
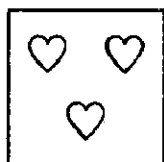
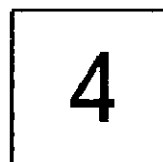
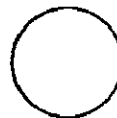
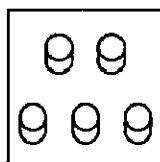
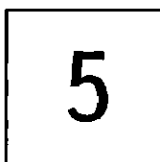
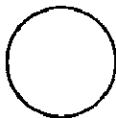
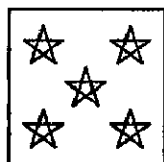

6 *rrr*

rrrr

rrr

Занятие 12.

1 Найди точно такую же фигуру, как слева.

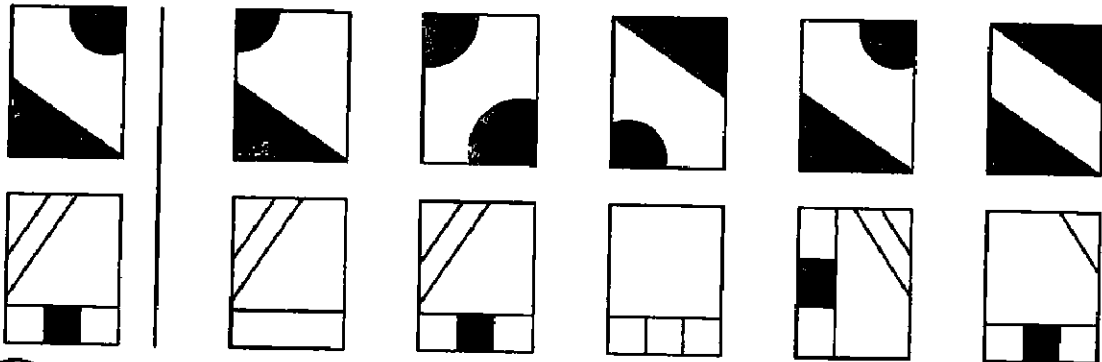

2 Какие фигурки должны быть в пропущенных клетках? Нарисуй.

↓	↓ ↓ ↓		↘ ↘ ↘ ↘
	┌	┌	┌ ┌ ┌ ┌
○ ○ ○ ○		○ ○	○

3 Раздели предметы на три группы. Обведи каждую группу.

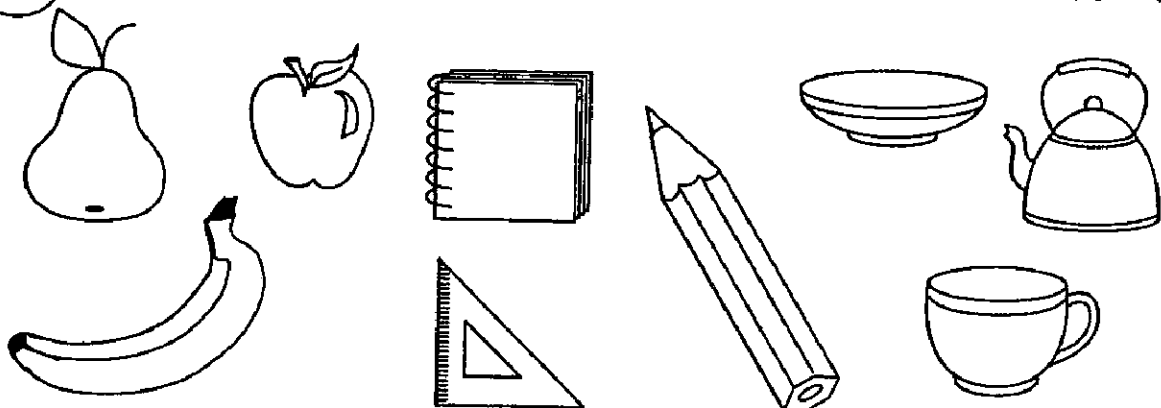

4

Раскрась только те картинки, в названиях которых есть звук [С].

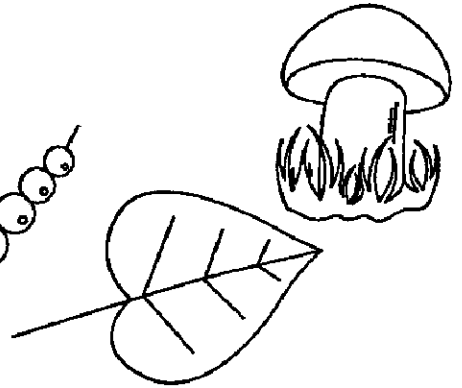
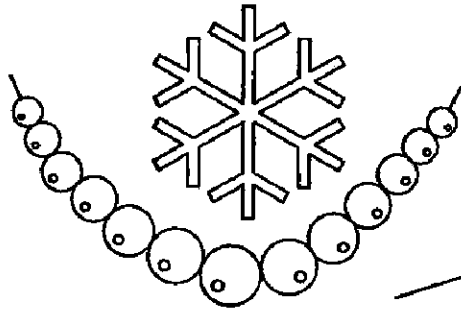
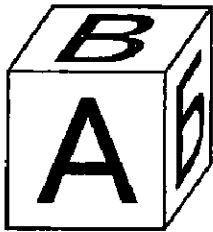

5

Расставь знаки $>$, $<$, $=$.

6



3

8

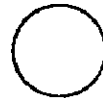

8

5



9

10



7

4



4

2



8

6

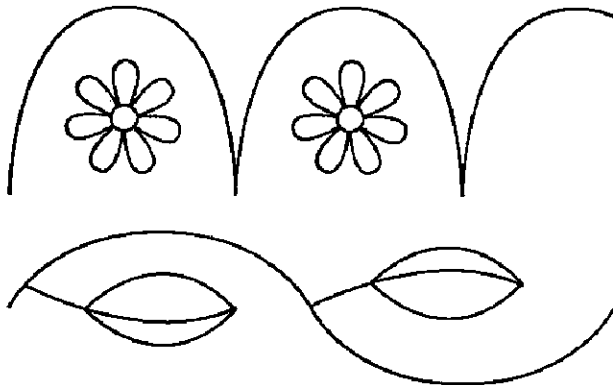

Занятие 13.

1 Найди образец и дорисуй.

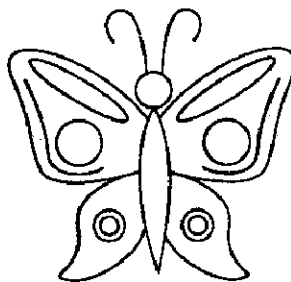
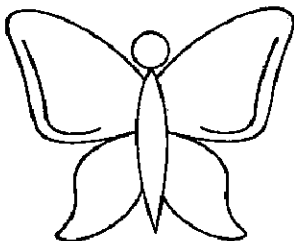
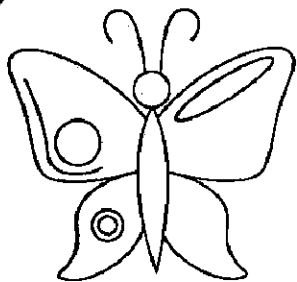

2 Найди закономерность и дорисуй недостающую фигуру.

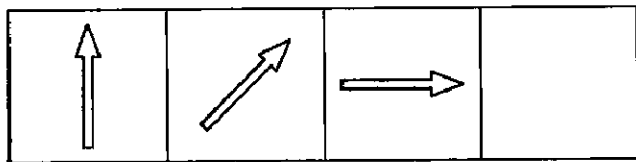
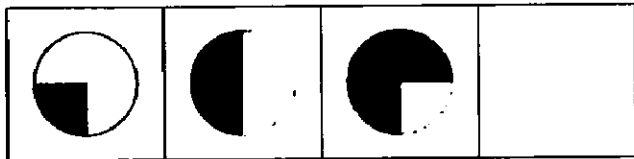

3 Дорисуй в каждом ряду предмет, который относится к той же группе, что и остальные.

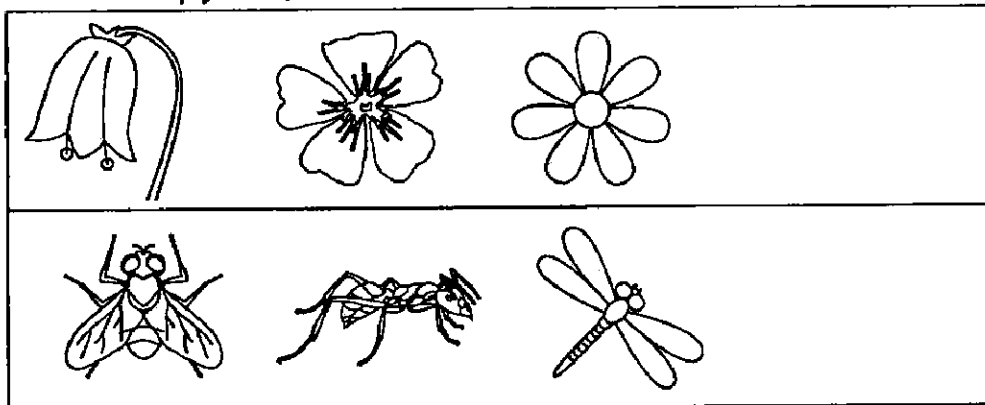

4

Раскрась только те картинки, в названиях которых есть звук [К].

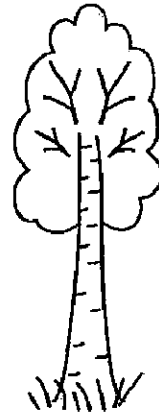
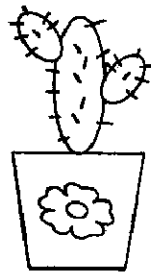
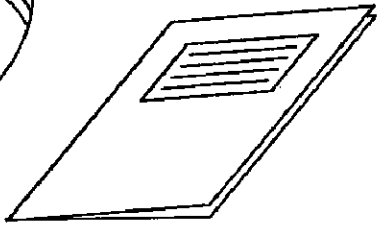
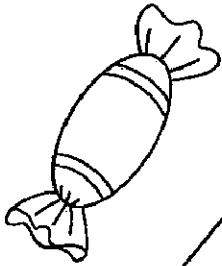

5

Как по - разному составить эти числа? Напиши.

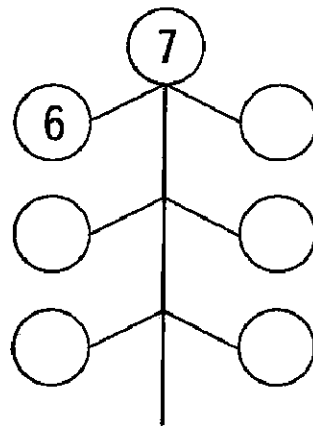
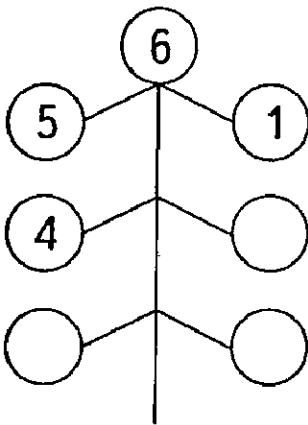

6



Занятие 14.

1 Перенеси фигурки на новые места.

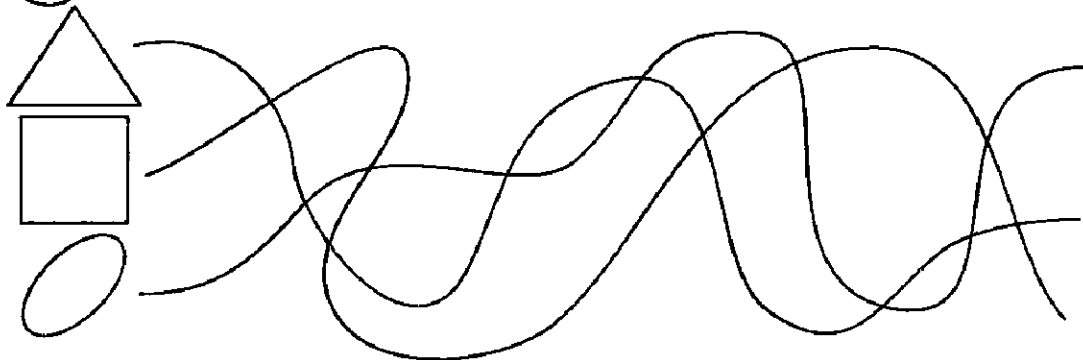

2 В нижнем ряду нарисуй предметы так, чтобы ягодка была слева от флажка, но справа от карандаша.

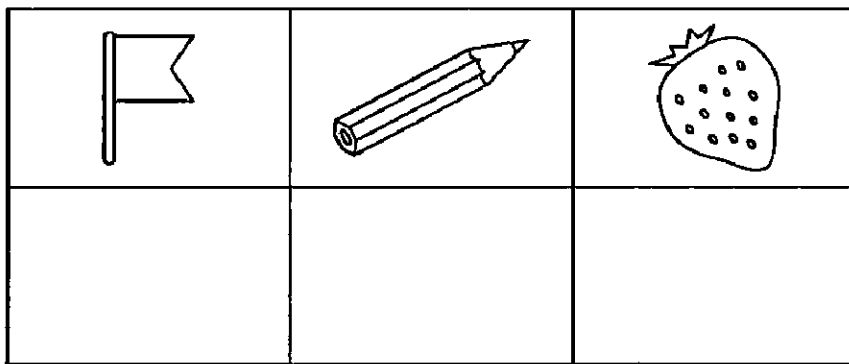

3 Соедини листья с подходящими названиями.

Рябина

Клен

Дуб

Береза

Осина

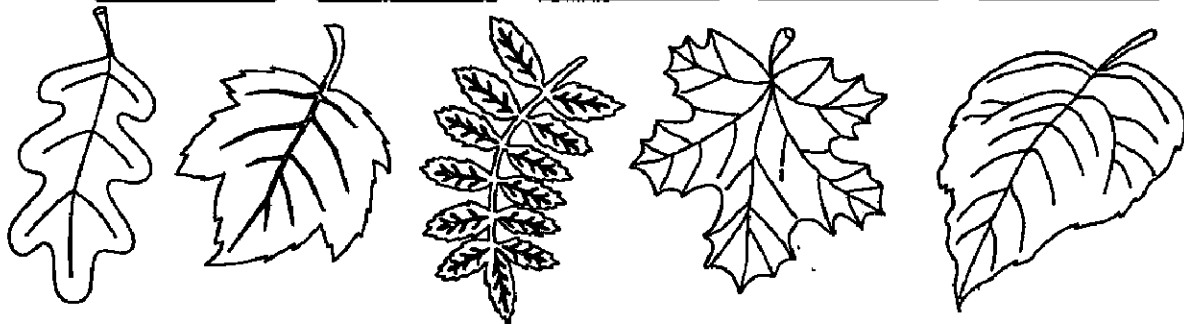

4

Раскрась только те картинки, в названиях которых есть звук [У]

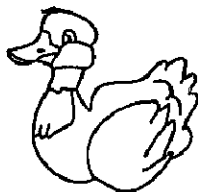
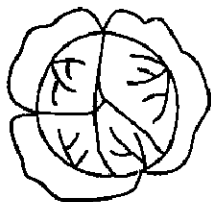
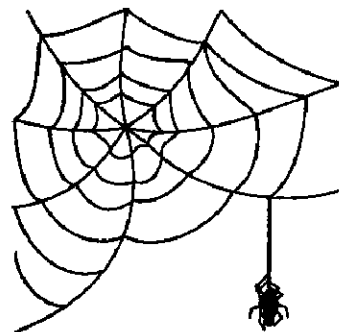
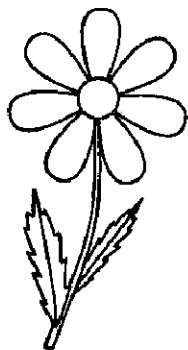

5

Как по - разному составить эти числа? Напиши.

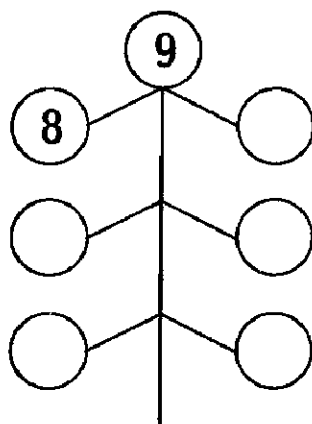
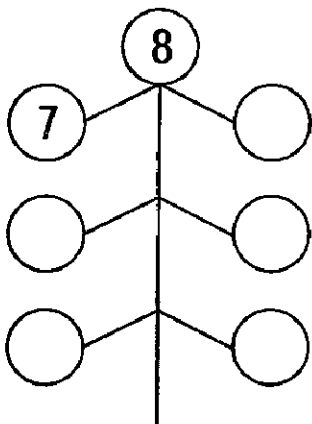

6

rr

ll

rr

Занятие 15.

- 1** Обведи одинаковые снежинки красным цветом, не одинаковые - синим.

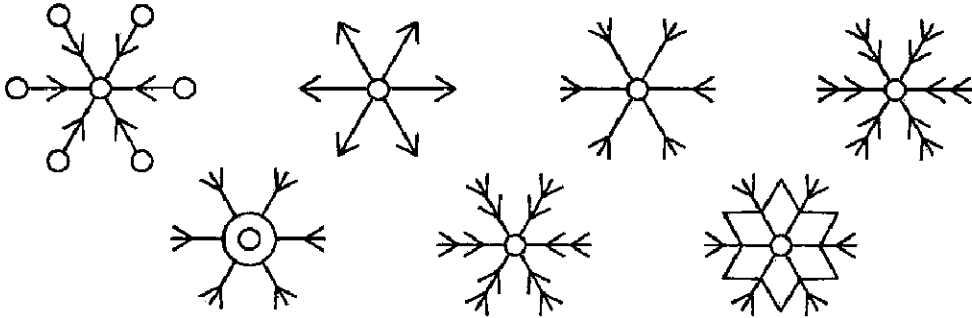

- 2** Раскрась фигурки в разные цвета так, чтобы квадрат лежал на круге, а треугольник - под прямоугольником.

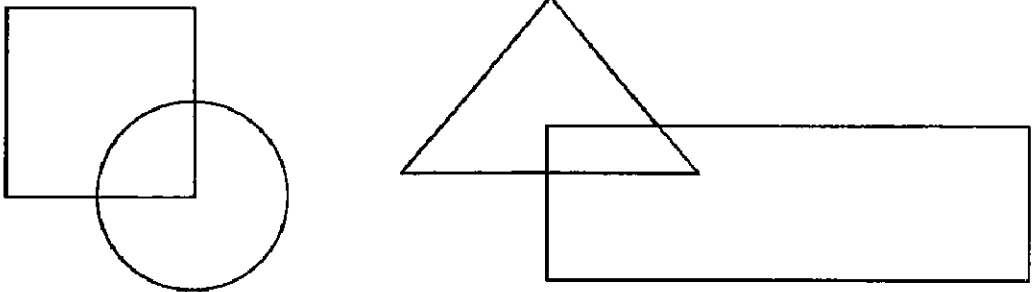

- 3** Соедини названия предметов с подходящей группой.

Ягоды

Овощи

Фрукты

ЛУК

МАЛИНА

ПОМИДОР

ГРУША

КАПУСТА

РЯБИНА

ЯБЛОКО

БАНАН

ОГУРЕЦ

СМОРОДИНА

4 Раскрась только те картинки, в названиях которых есть звук [ы]

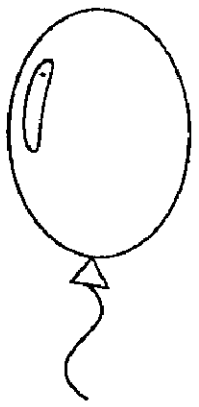
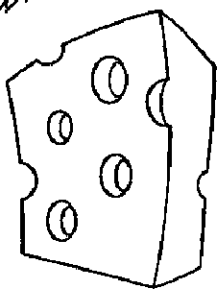
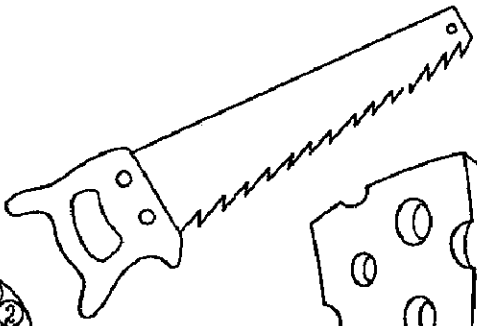
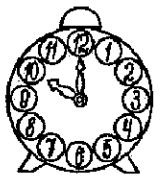
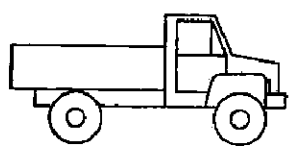

5 Дорисуй столько точек, чтобы их количество соответствовало числу.

• • •	5
-------	---

• • • •	8
------------	---

•	2
---	---

•	4
---	---

• • •	6
----------	---

• • • • • •	10
----------------	----

• • •	7
-------	---

• • • • •	9
--------------	---

•	3
---	---

6 Дорисуй кораблики.

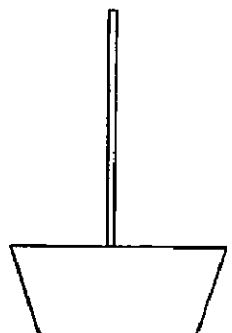
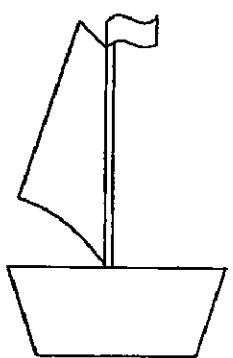
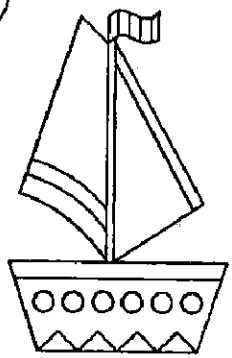

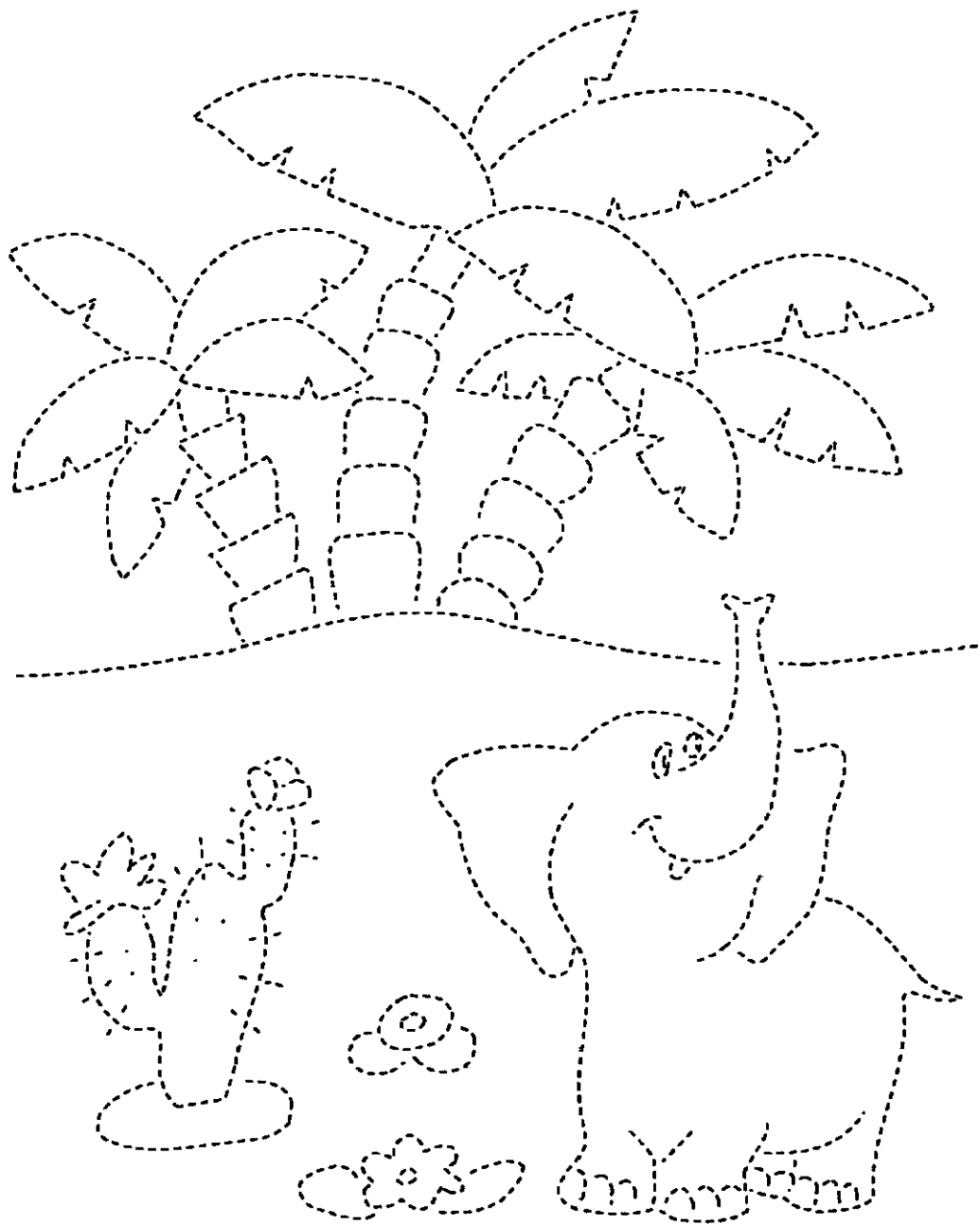

30



ЗАНЯТИЙ
для успешной
подготовки к школе



6 лет

Уважаемые взрослые!

Перед вами тетрадь для занятий со старшими дошкольниками, которая поможет успешно подготовиться к обучению в школе.

Вторая часть тетради включает в себя 15 занятий, каждое из которых содержит 6 заданий:

Задание № 1

Направлено на развитие восприятия и внимания.

Задание № 2

Поможет развить логическое мышление.

Задание № 3

Поможет закрепить знания об окружающем мире.

Задание № 4

Направлено на обучение грамоте.

Задание № 5

Направлено на обучение математике.

Задание № 6

Поможет подготовиться к овладению навыком письма.

Желаем успеха!

30 занятий для успешной подготовки к школе

Часть 2

Занятие 1.

1 Раскрась одинаковые детали одинаково.

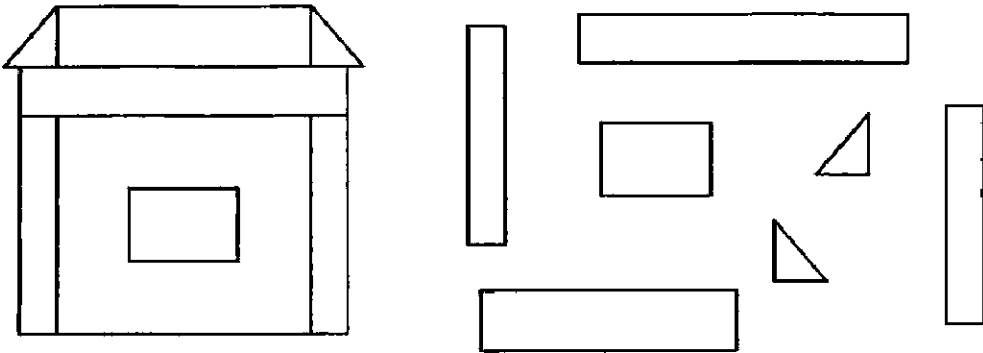

2 Найди закономерность и дорисуй недостающие фигуры.

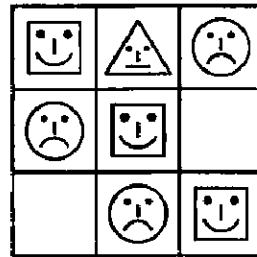
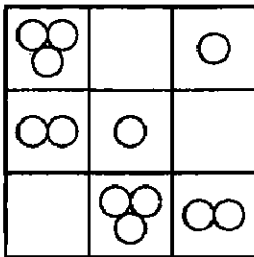

3 Соедини название животного с его изображением.

Белка Медведь Рысь Лиса
Заяц Ёж Волк

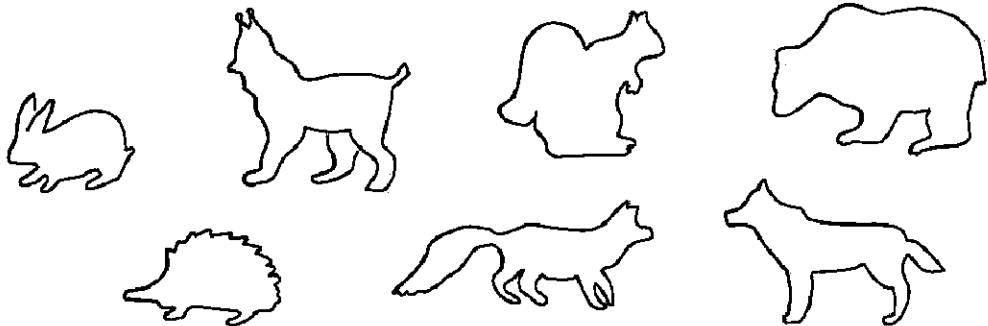

4

Где находится звук [Р]: в начале, в середине или в конце названий картинок? Выбери подходящую схему и соедини линией.

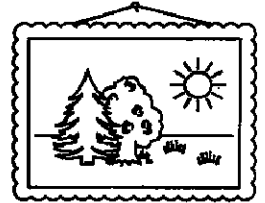
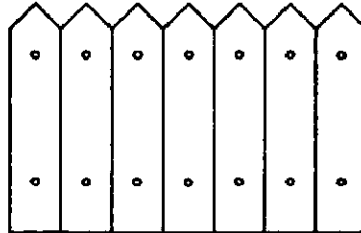
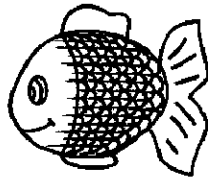

5

Реши примеры на сложение.



$$\begin{array}{|c|c|c|c|c|} \hline 2 & + & 3 & = & \square \\ \hline \end{array}$$



$$\begin{array}{|c|c|c|c|c|} \hline 4 & + & 2 & = & \square \\ \hline \end{array}$$



$$\begin{array}{|c|c|c|c|c|} \hline 3 & + & 1 & = & \square \\ \hline \end{array}$$



$$\begin{array}{|c|c|c|c|c|} \hline 5 & + & 2 & = & \square \\ \hline \end{array}$$

6

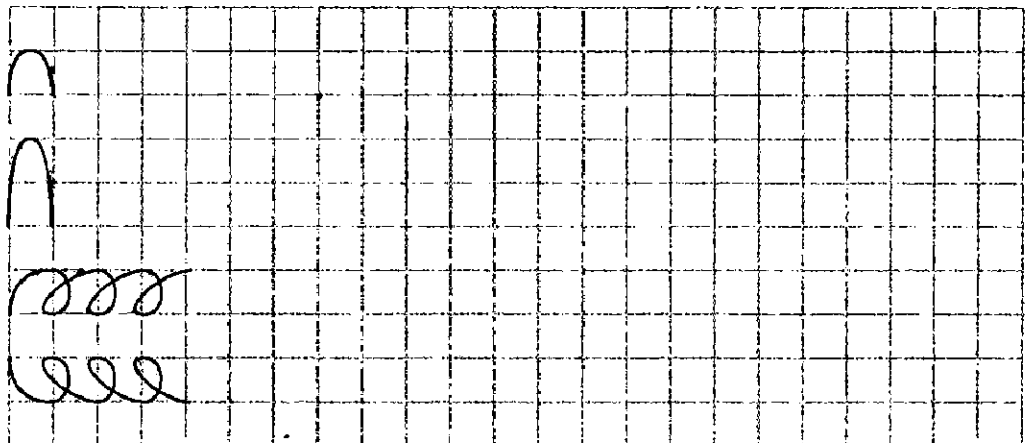

Занятие 2.

1 Найди две одинаковые таблички.

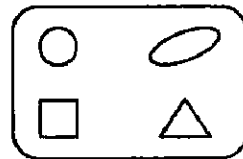
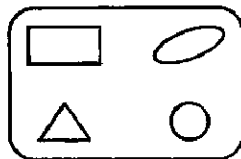
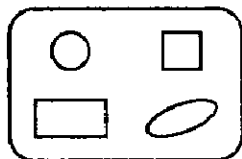
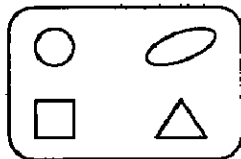
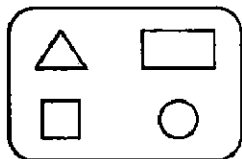

2 Расположи рисунки в прямоугольниках, каждый раз в новой последовательности.

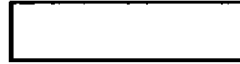
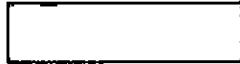
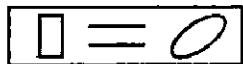

3 С какого дерева ветка? Проведи стрелки.

Кролик

Корова

Кошка

Лошадь

Овца

Коза

Свинья

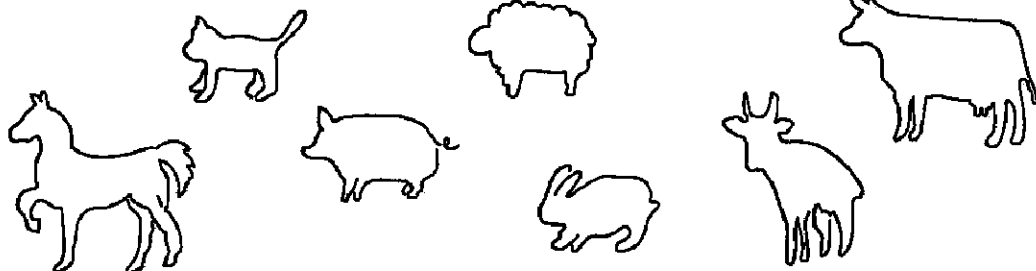

4 Где находится звук [М]: в начале, в середине, или в конце названий картинок? Выбери подходящую схему и соедини линией.

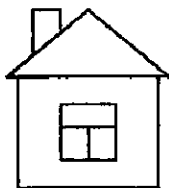
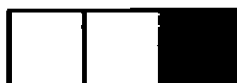

5 Реши примеры на вычитание.



5	-	2	=	
---	---	---	---	--



6	-	4	=	
---	---	---	---	--



7	-	3	=	
---	---	---	---	--

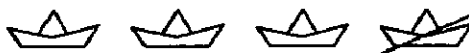

4	-	1	=	
---	---	---	---	--

6

lll

lll

777

777

Занятие 3.

1 Дорисуй недостающие фигурки.

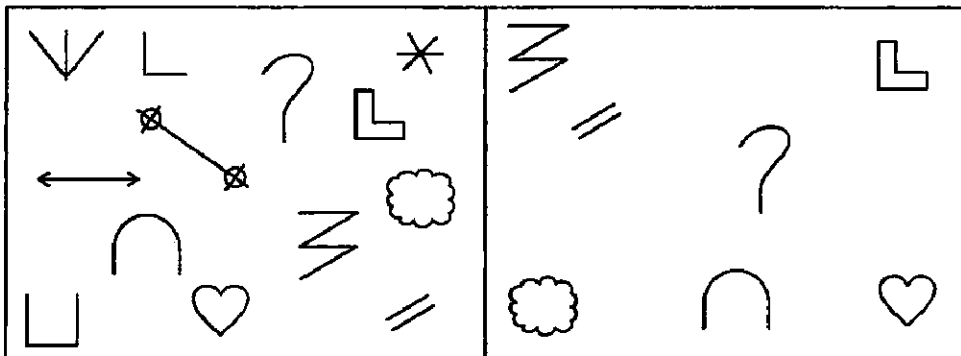

2 Разложи яблоки, груши и бананы на блюдах по 2 плода так, чтобы набор плодов на всех блюдах был разным.

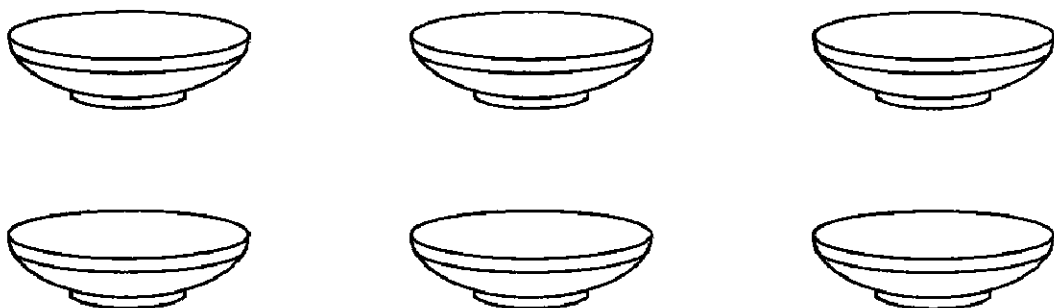

3 Раскрась сказочных героев. Скажи, как их зовут, из каких они мультфильмов?

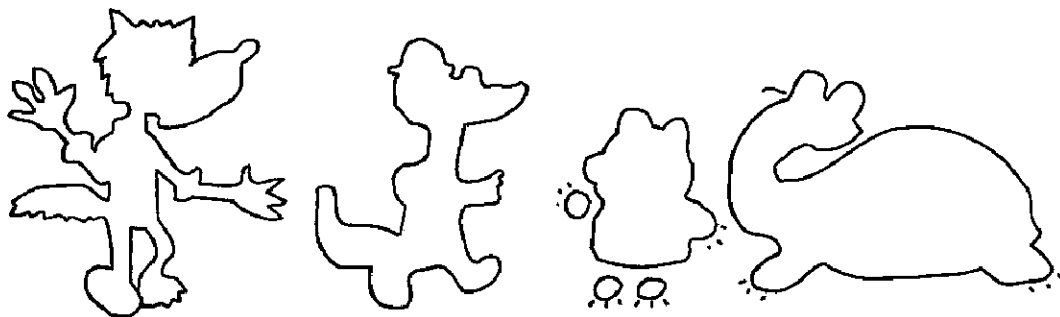

4

Где находится звук [Ч]: в начале, в середине, или в конце названий картинок? Выбери подходящую схему и соедини линией.

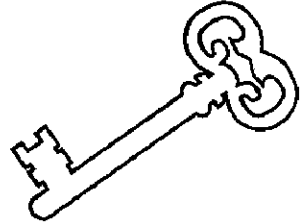
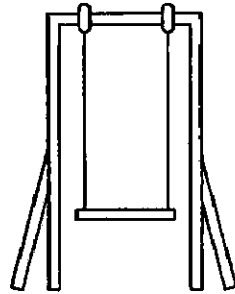
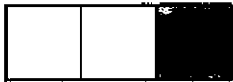

5

Реши примеры на сложение и вычитание.

$5 + 2 = \square$

$2 + 3 = \square$

$7 - 2 = \square$

$6 + 1 = \square$

$4 - 1 = \square$

$3 + 4 = \square$

$8 - 3 = \square$

$5 - 3 = \square$

$9 - 1 = \square$

6

Обведи рисунки, начиная со стрелки.

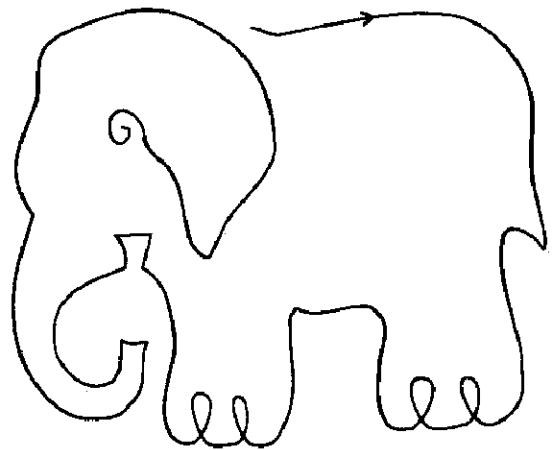
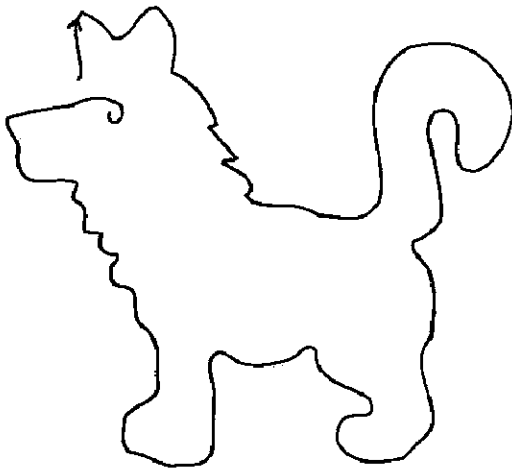

Занятие 4.

1 Соедини фигурки в соответствии с образцом.

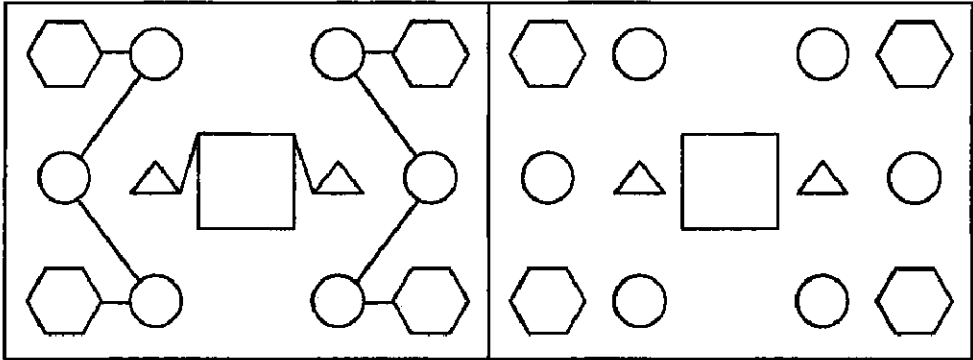

2 Нарисуй предметы в квадратах так, чтобы в каждой строке и в каждом ряду не было одинаковых.

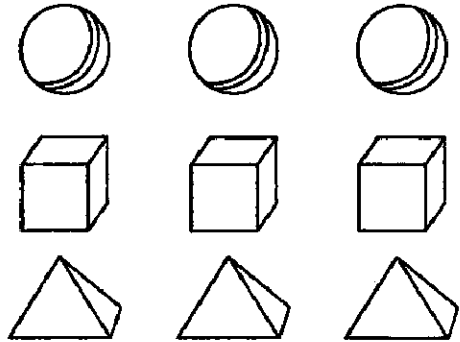
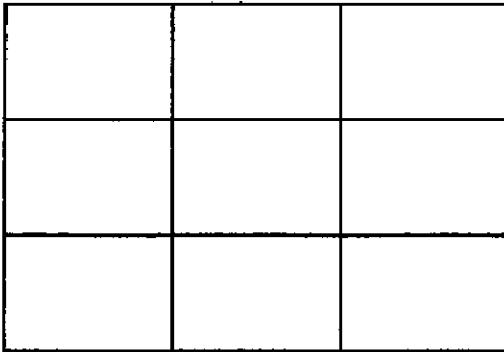

3

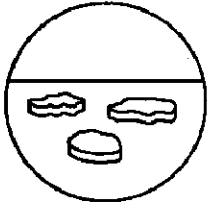
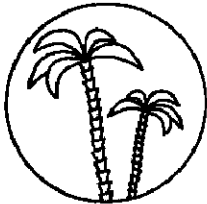

Кто где живет? Проведи стрелки.

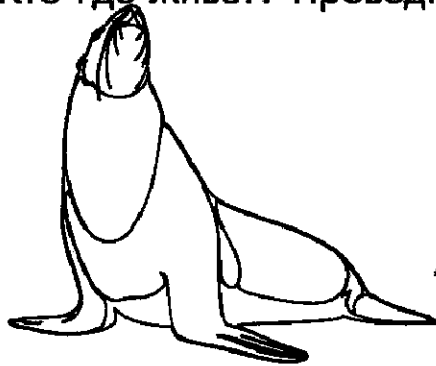

4 Где находится звук [Т] в словах: в начале, в середине, или в конце? Раскрась нужный квадрат в схеме.

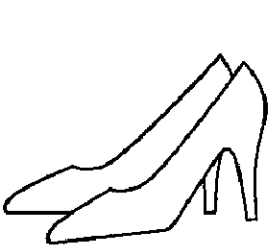

--	--	--

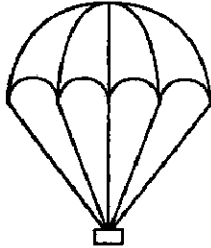

--	--	--



--	--	--

5 Реши математические цепочки.

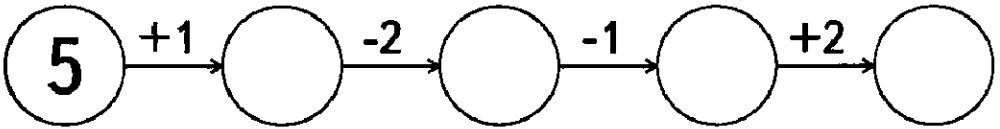
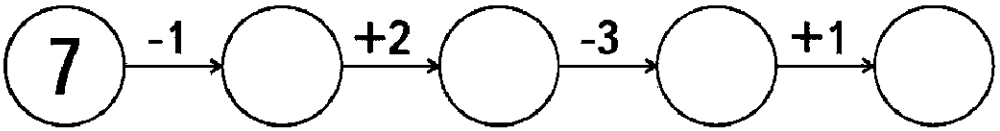

6

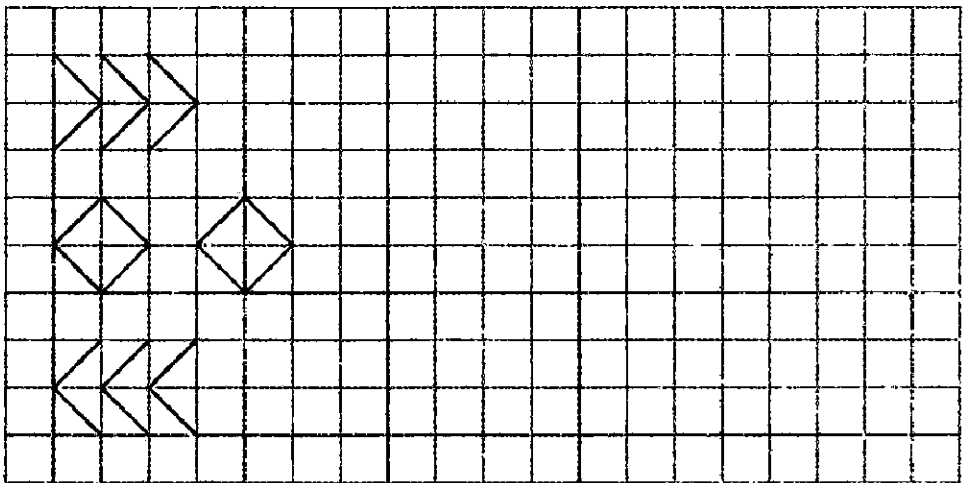

Занятие 5.

- 1 Заполни правую фигурку так же, как заполнена левая.

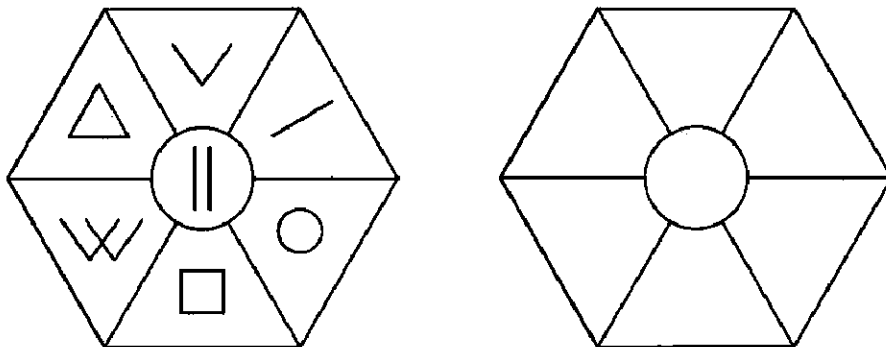

- 2 Найди закономерность и дорисуй фигурки.

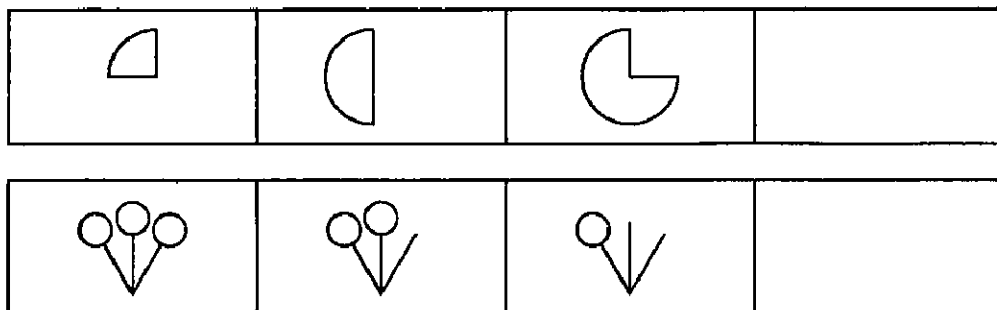

- 3 Соедини стрелками животных с их детёнышами.

ЛОШАДЬ

КОРОВА

СВИНЬЯ

КУРИЦА

ОВЦА

ТЕЛЕНОК

ЦЫПЛЕНОК

ЖЕРЕБЁНОК

ПОРОСЁНОК

ЯГНЁНОК

4 Где находится звук [Ц] в словах: в начале, в середине, или в конце? Раскрась нужный квадрат в схеме.

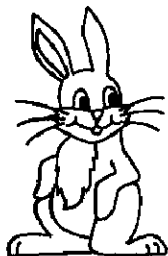

--	--	--



--	--	--

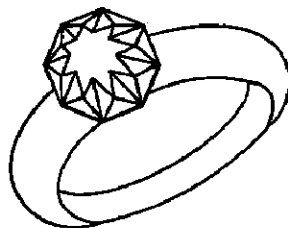

--	--	--

5 Реши примеры и положи яблоки в тарелки.

$4+3$

$6-1$



$6-2$



$7-3$

$5+1$



6

Handwriting practice lines with wavy patterns.

Handwriting practice lines with dotted wavy patterns.

Занятие 6.

1 Найди образец и дорисуй предметы.

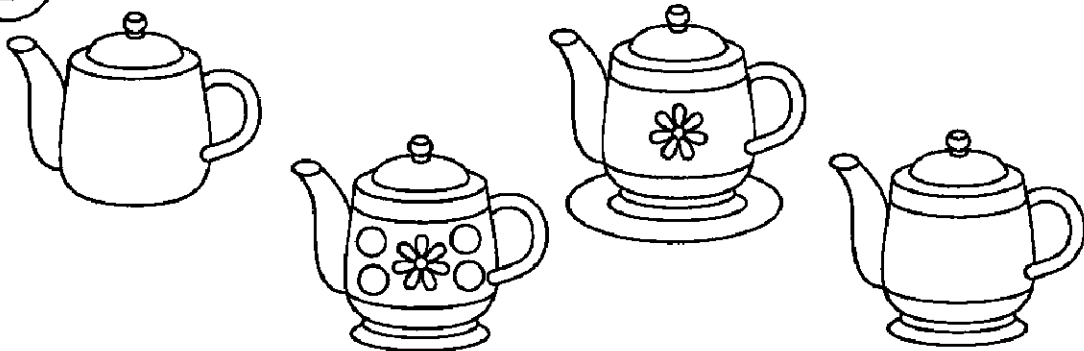

2 Раскрась тот половичок, у которого в середине круг, справа - овал, а слева - квадрат.

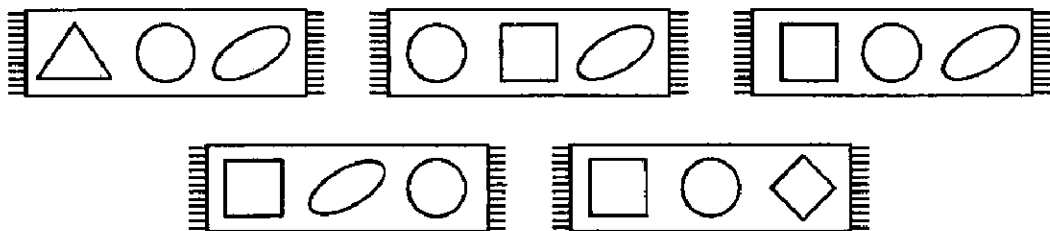

3 Кто лишний? Раскрась.

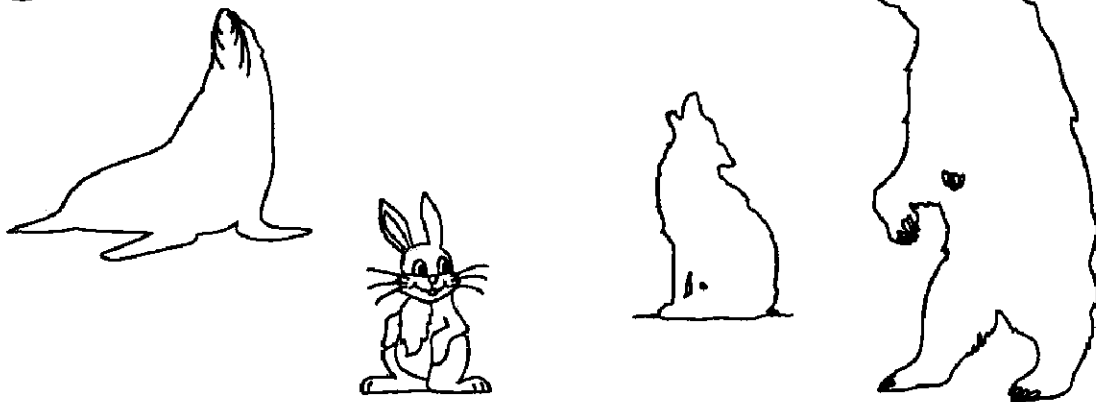

4 Названия каких картинок начинаются на звук [М] (твердый), а каких на звук [М'] - (мягкий)?

М

М'

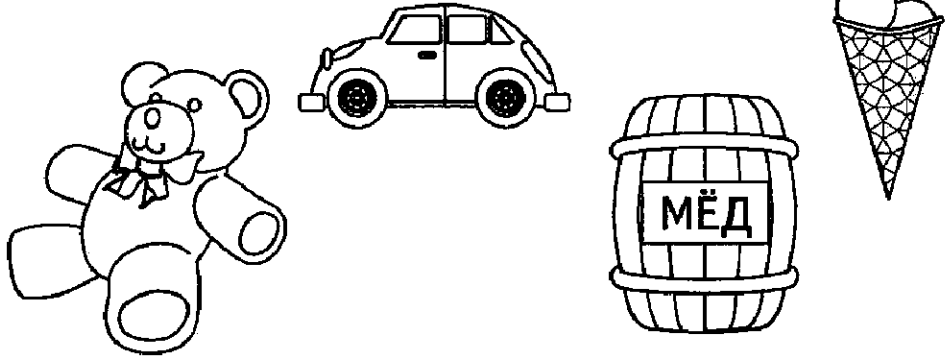

5 Покажи решение примеров при помощи рисунков.

5+2	△ △ △ △ △ □ □	7
7+1		
3+3		
6+3		

6 Выполни штриховку.

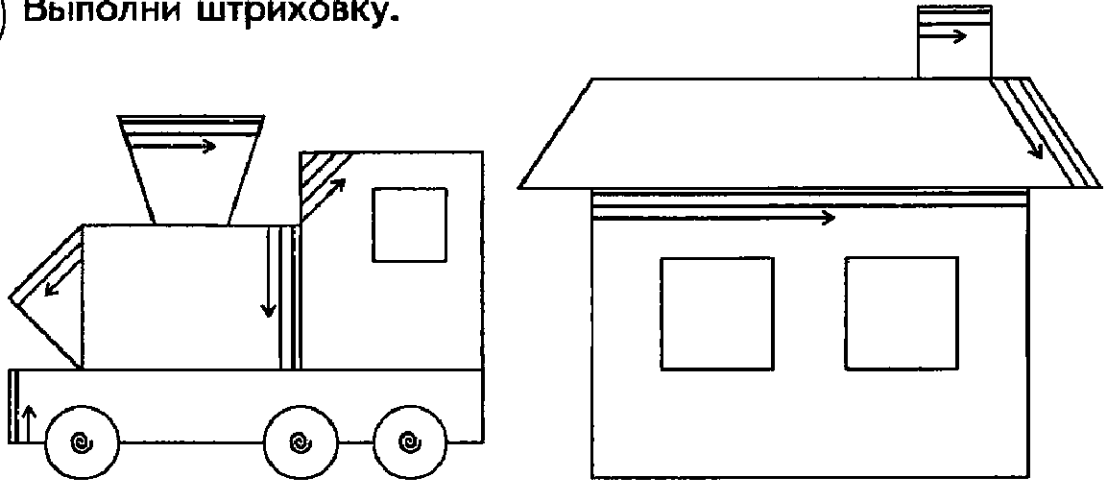

Занятие 7.

1 Раскрась одинаковые фигурки одинаковым цветом

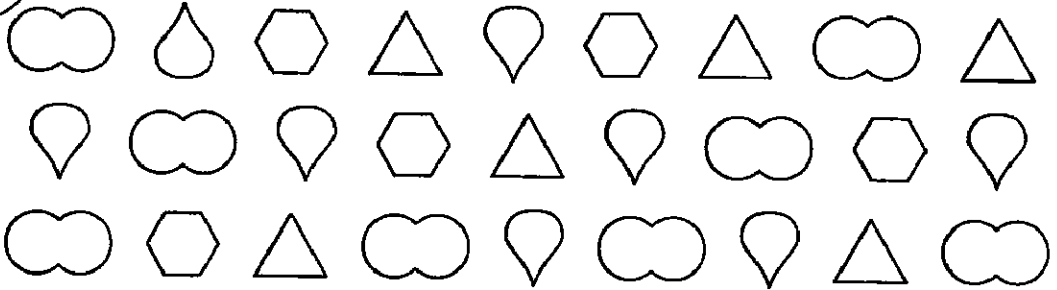

2 Найди лишний предмет, объясни почему он лишний.

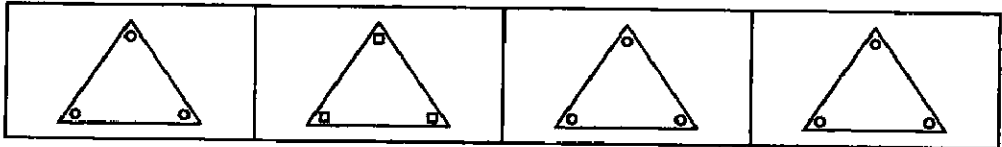
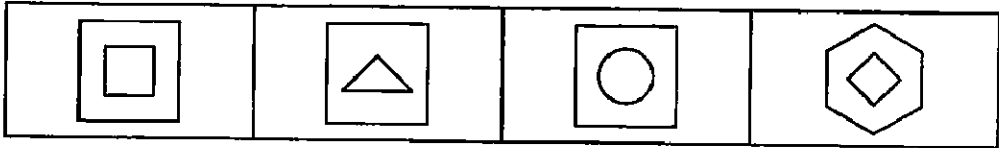

3 Кто лишний? Раскрась.

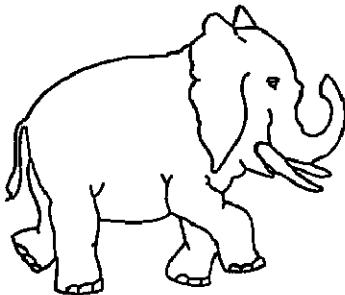

4 В названиях каких картинок звук [Б] звучит мягко, а в каких - твердо?

Б

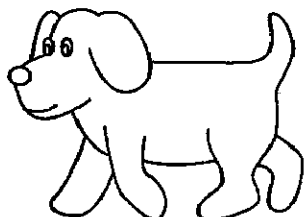

Б'



5 Покажи решение примеров при помощи рисунков.

5-1	<input type="checkbox"/> <input type="checkbox"/> <input type="checkbox"/> <input type="checkbox"/> <input checked="" type="checkbox"/>	4
7-2		
9-3		
8-1		

6

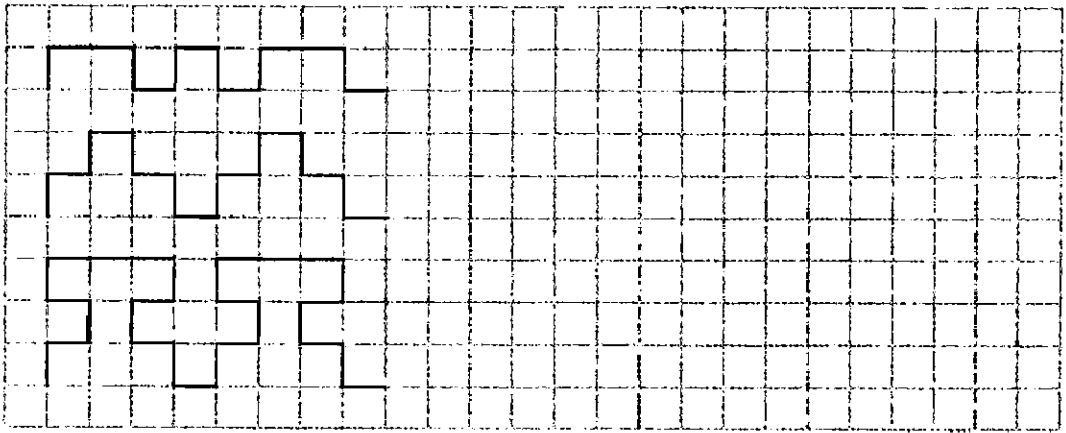

Занятие 8.

1 Обведи все цифры в кружок, а буквы в квадрат.

К Р 2 А 4 Б Г Д 5 9
8 Ж 1 Я Ю 3 В Е 7 Й
У Х О 4 Т М Ш 2 1 С

2 Что лишнее в каждом ряду фигур?

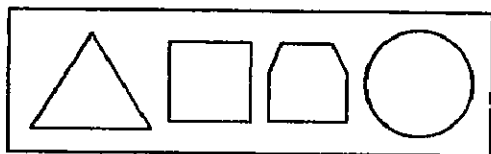
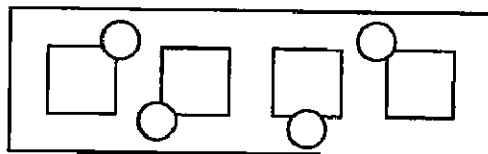
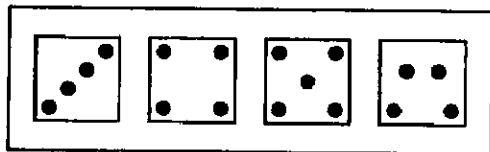

3 Кто что делает? Соедини подходящие слова.

СТРОИТЕЛЬ
УЧИТЕЛЬ
ПОВАР
ХУДОЖНИК
ВРАЧ
ПОРТНОЙ

ШЬЁТ
РИСУЕТ
ЛЕЧИТ
УЧИТ
СТРОИТ
ВАРИТ

4 В названиях каких картинок звук [Л] звучит мягко, а в каких - твердо?

Л

Л'

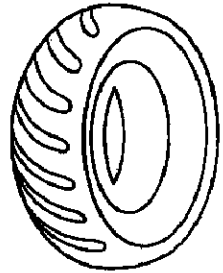

5 Напиши числа:

Больше на 1

меньше на 1

2 → ○

5 → ○

3 → ○

8 → ○

4 → ○

7 → ○

4 → ○

9 → ○

3 → ○

6 → ○

2 → ○

7 → ○

6

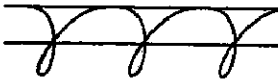
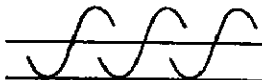

Занятие 9.

1 Найди лишние фигурки справа.

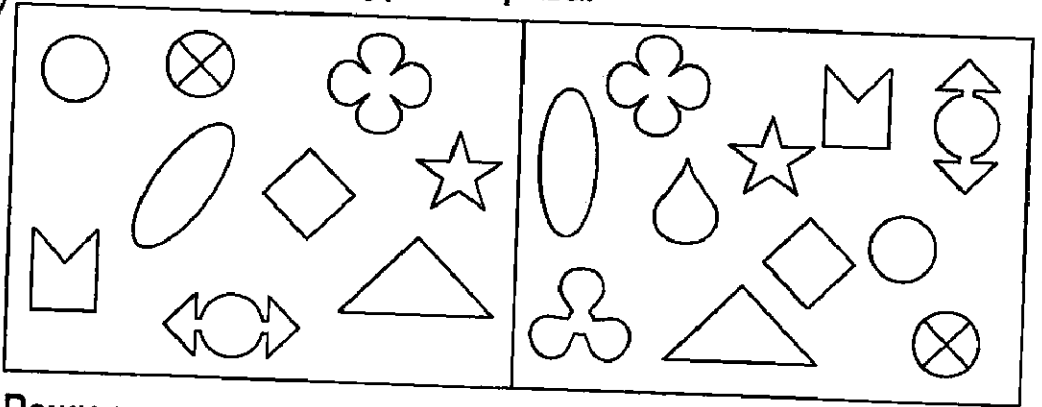

2 Реши примеры.

$$\bigcirc \square + \triangle =$$

$$\diamond \bigcirc \triangle - \diamond =$$

$$\text{apple} \text{ mushroom} \text{ cherry} + \text{pear} =$$

$$\text{ball} \text{ flower} \text{ pencil} + \text{pencil} =$$

$$\text{tree} \text{ star} \text{ circle} - \text{tree} =$$

$$\text{boat} \text{ ball} + \text{flag} =$$

3 Соедини названия ягод с их изображением и раскрась.



Смородина

Малина

Крыжовник

Шиповник

- 4** Раскрась квадраты, соответствующие гласным звукам, красным цветом, твердым согласным - синим, мягким согласным - зеленым.



Лес

--	--	--



Кот

--	--	--



Оса

--	--	--

- 5** Напиши числа:

Больше на 2

меньше на 2

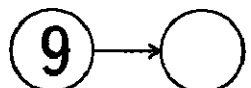
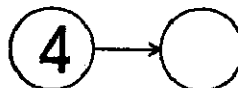
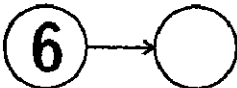
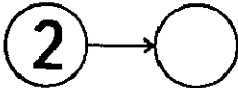
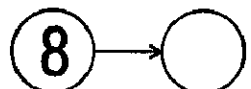
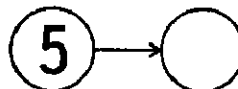
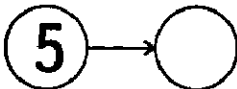
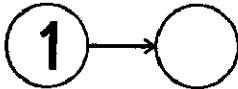
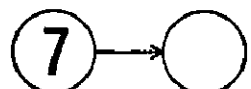
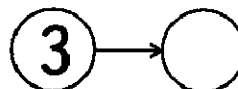
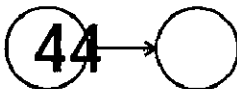
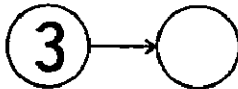

- 6** Нарисуй внутри большого постепенно уменьшающиеся круги, а вокруг маленького - увеличивающиеся.

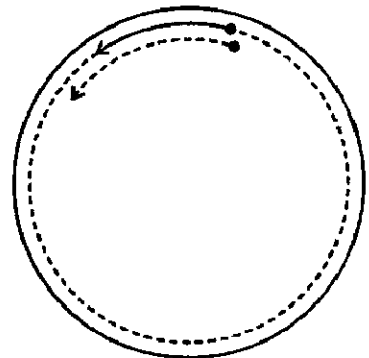

Занятие 10.

1 Найди лишнюю фигуру.

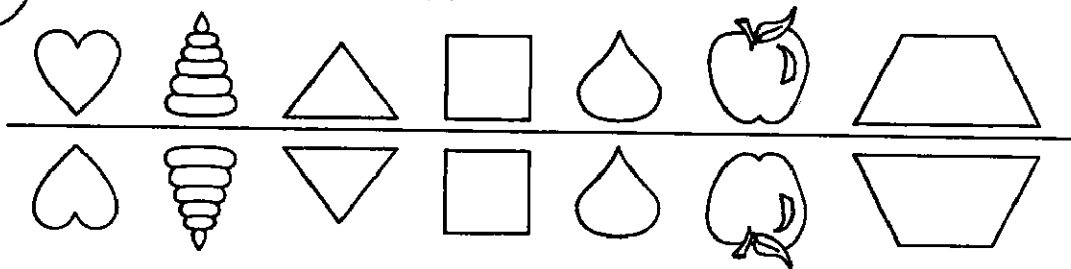

2 Сосчитай сколько треугольников в каждой фигуре.

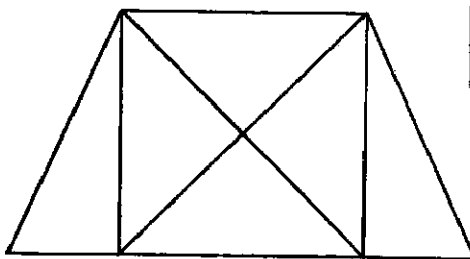
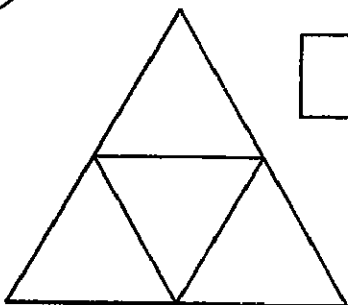

3 Кто лишний? Раскрась.

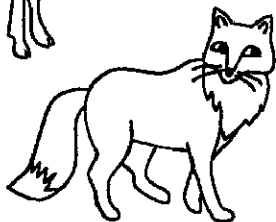
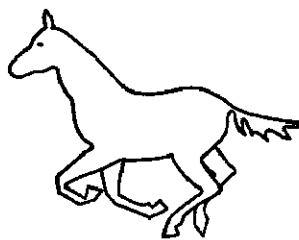
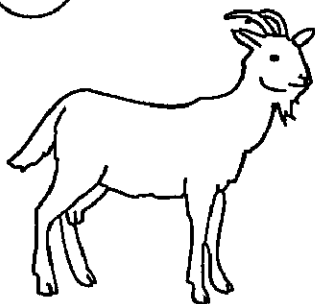

4

Прочитай слова, раскрась квадраты в схемах в нужные цвета.



Лиса

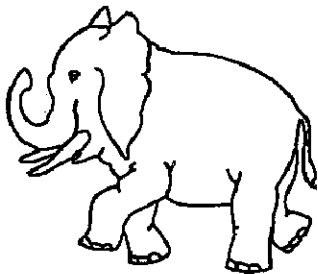
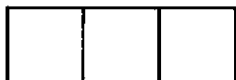

Слон

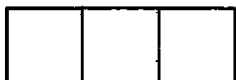

Утюг



5

Придумай и реши задачи на сложение. Запиши решения.

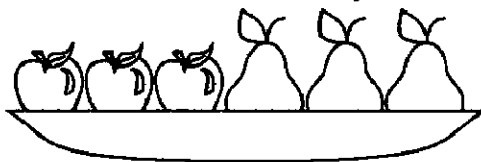

6

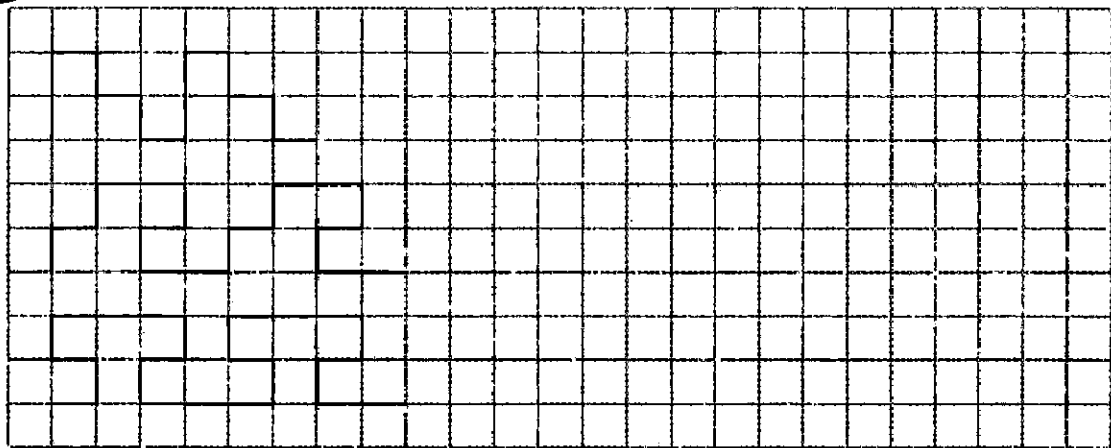

Занятие 11.

1 Перенеси все фигурки на свои места.

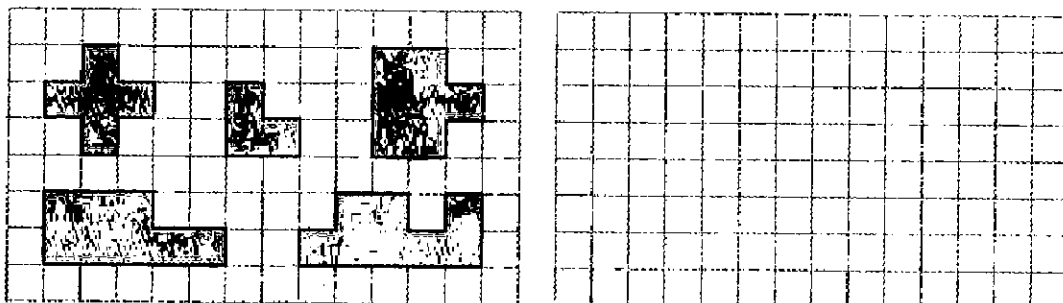

2 В каждом ряду найди лишний предмет, объясни почему он лишний.

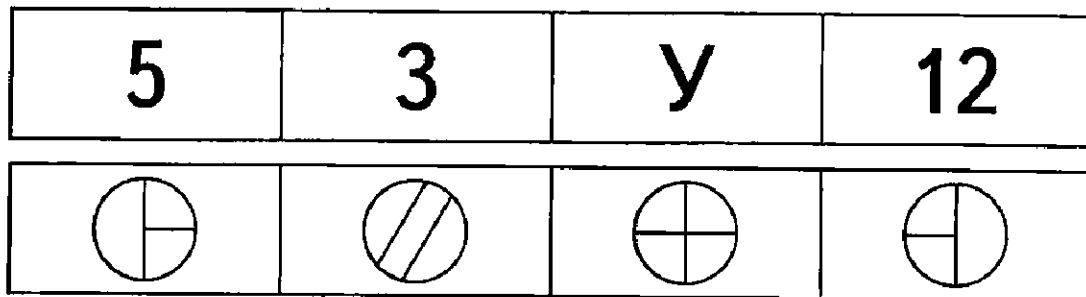

3 Найди рисунки соответствующие следующим профессиям:

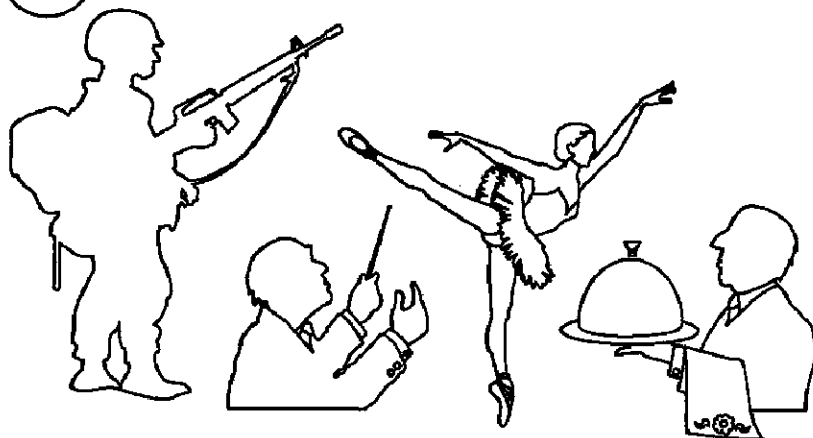

- ДИРИЖЁР
- ОФИЦИАНТ
- БАЛЕРИНА
- ВОЕННЫЙ

4 Прочитай слова по первым звукам названий картинок. Запиши их.

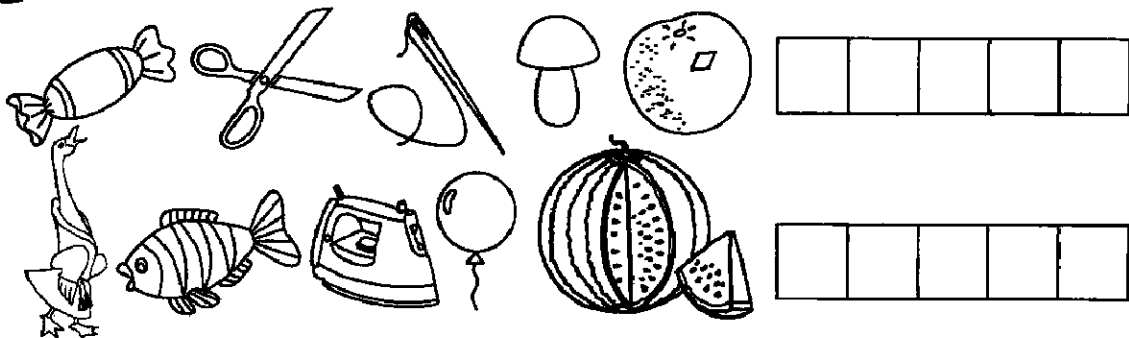

5 Придумай и реши задачи на сложение. Запиши решения.

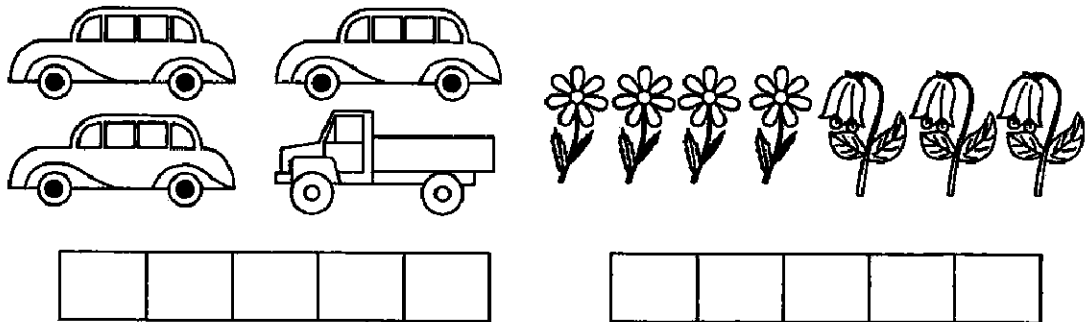

6

lllll

lll

lllll

llll

Занятие 12.

1 Соедини цифры по порядку. Что получилось?

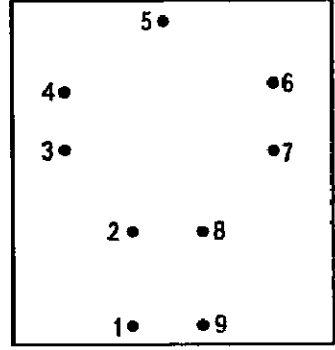
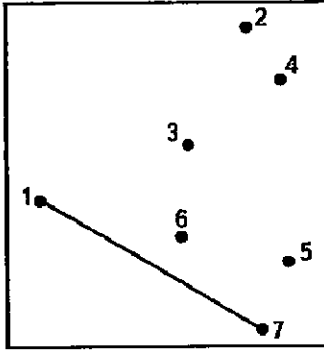
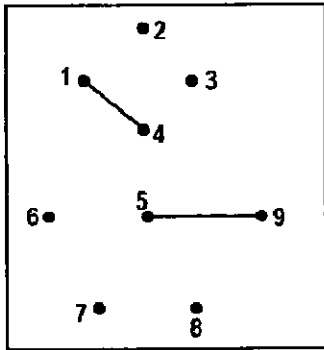

2 Что должно быть нарисовано в пустых окошках? Нарисуй.

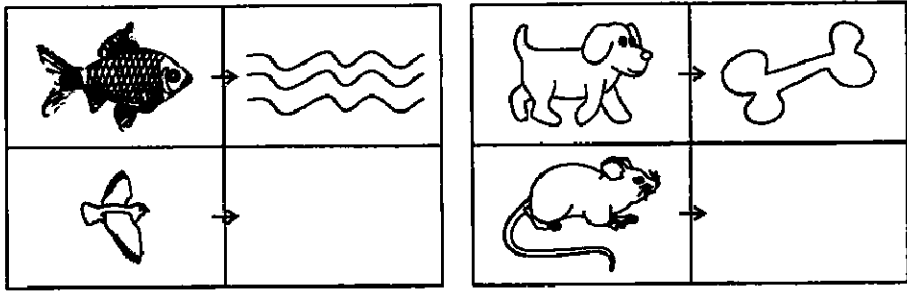

3 Соедини название вида спорта с подходящим предметом.

Бокс
Хоккей
Футбол
Теннис

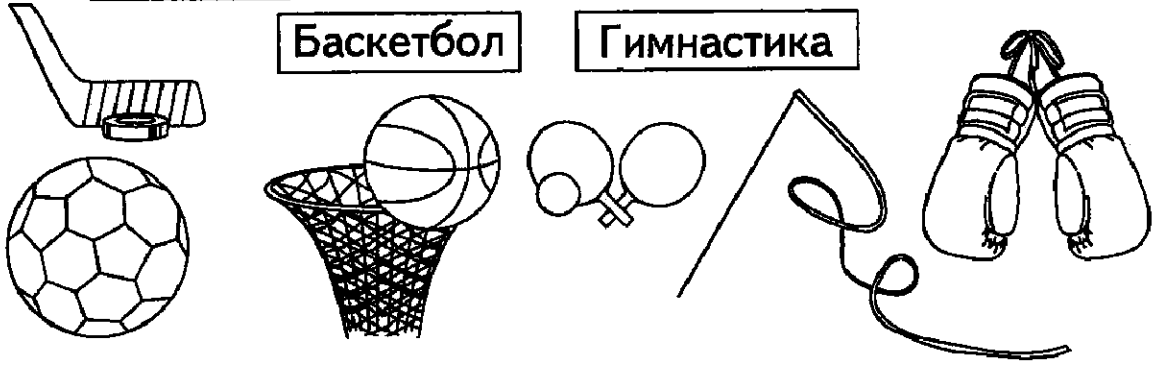

4 Назови картинки. Сколько слогов в каждом слове? Напиши.

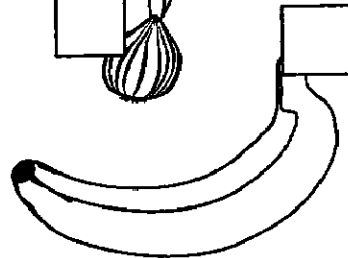
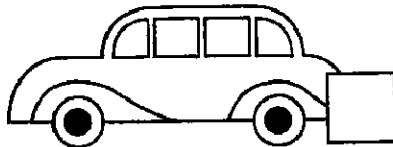
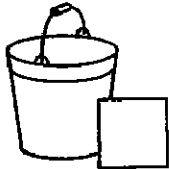
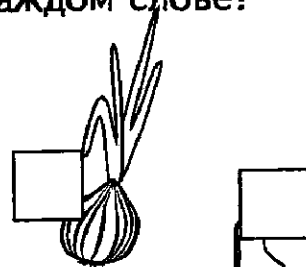
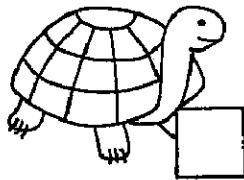
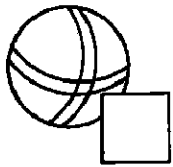

5 Придумай и реши задачи на вычитание. Запиши решения.

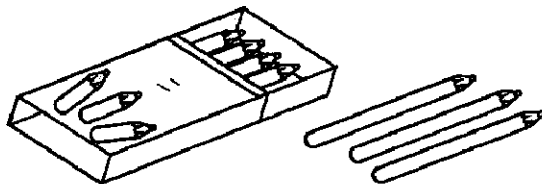

--	--	--	--	--

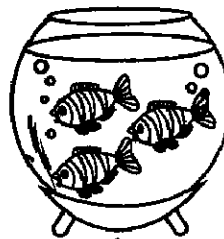

--	--	--	--	--

6 Дорисуй вторые половинки.

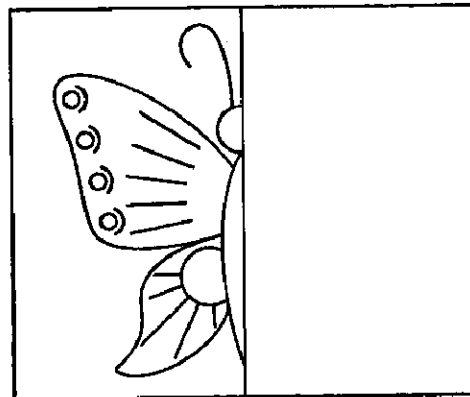
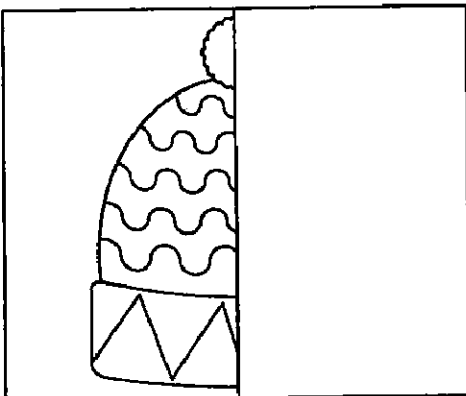

Занятие 13.

1

Соедини линией два одинаковых снеговика.

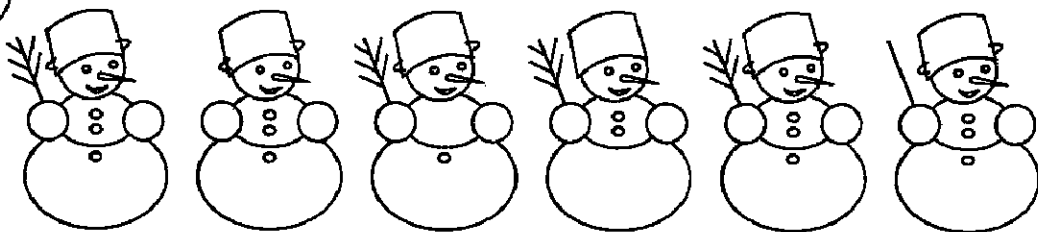

2

Раскрась только те картинки, которые вызывают у тебя веселое настроение.

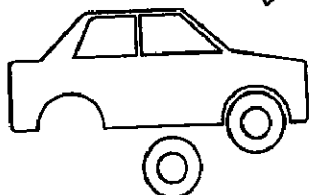
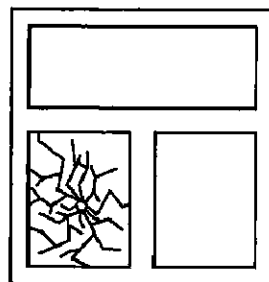
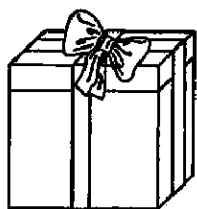

3

Соедини названия цветов с их изображением и раскрась.



Колокольчик

Одуванчик

Незабудки

Ромашка

4 Прочитай слова. Раздели их на слоги.

КА|ША ПАЛКА РАДУГА
МЫЛО КРЫША САМОЛЕТ
ЛУЖА ГАЗЕТА КУРИЦА
САНКИ КАРМАН ПОЛОТЕНЦЕ

5 Реши примеры. Поставь знаки $>$, $<$, $=$.

$3 + 1 \bigcirc 2$	$5 + 2 \bigcirc 4$	$5 + 5 \bigcirc 9$
$5 - 2 \bigcirc 3$	$4 + 1 \bigcirc 7$	$7 - 3 \bigcirc 5$
$4 - 2 \bigcirc 1$	$6 - 3 \bigcirc 2$	$7 - 1 \bigcirc 6$

6

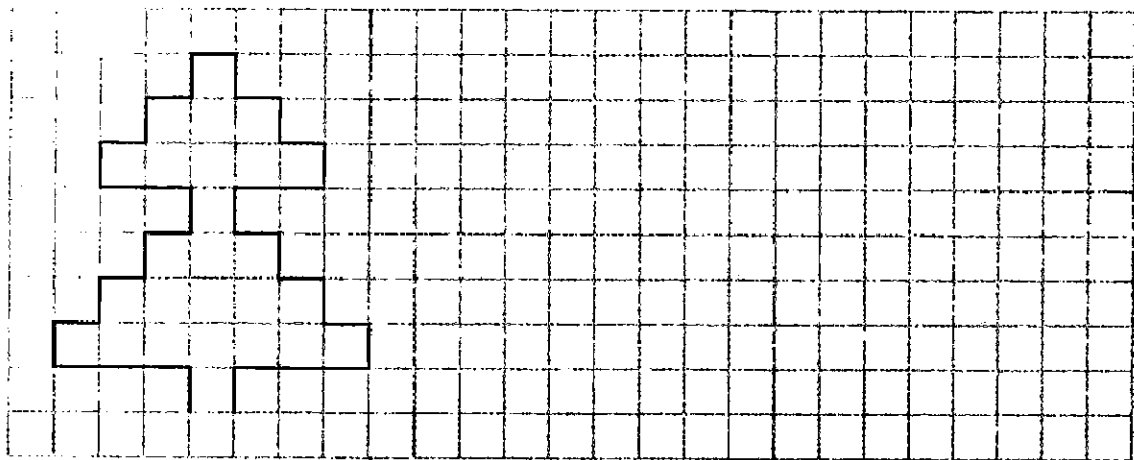

Занятие 14.

1 Найди и отметь фрагменты изображения.

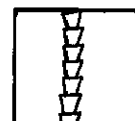
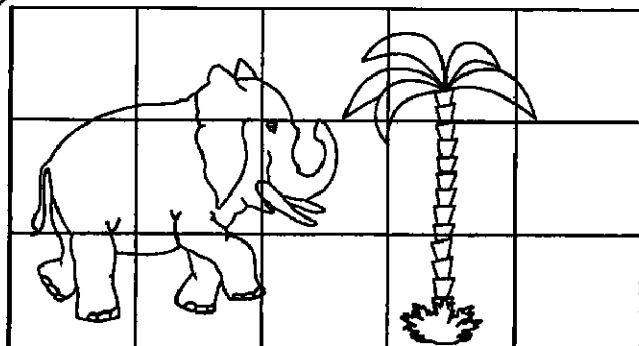

2 Соедини между собой картинки, значения которых противоположны по смыслу.

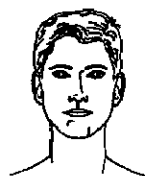
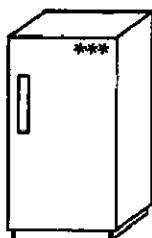
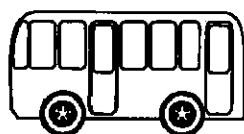

3 Какие животные зашифрованы? Соедини начало и конец названия.

ЛИ
КРО
ЛО
КОРО
БЕЛ

ВА
СА
КА
ЛИК
ШАДЬ

4

Подбери схемы к словам в соответствии с количеством слогов.

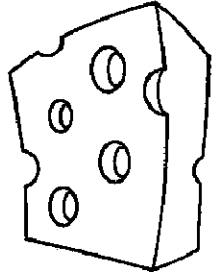
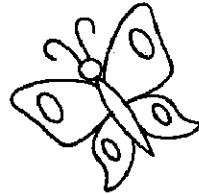
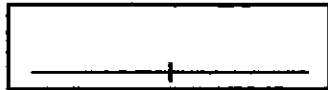
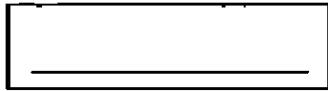

5

Напиши, сколько детей смогут одеть эти рукавички.



...ЭТИ НОСОЧКИ.



6

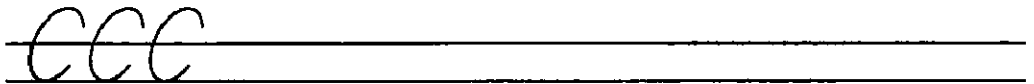
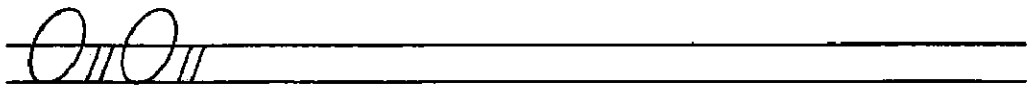

Занятие 15.

1 Найди точно такую же фигурку, как нарисована слева.

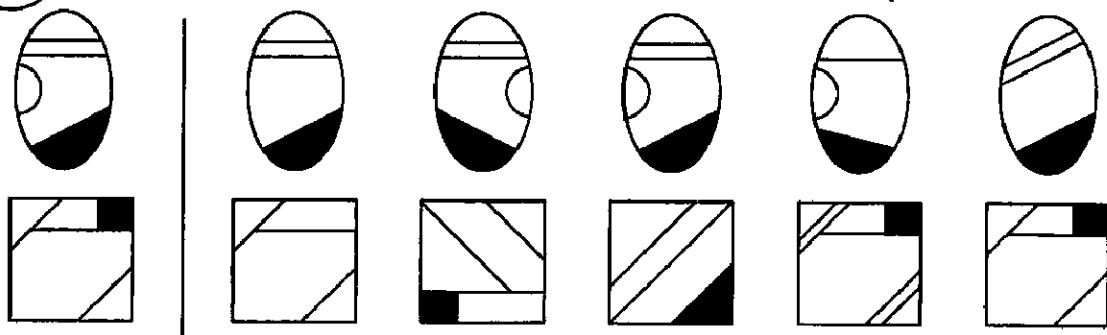

2 Что на каждой картинке недорисовано? Дорисуй.

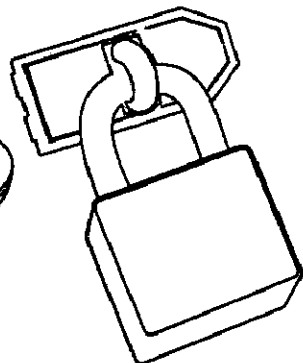
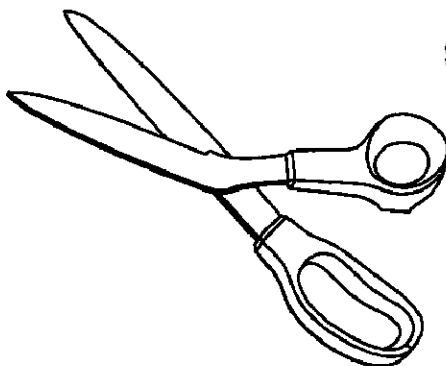
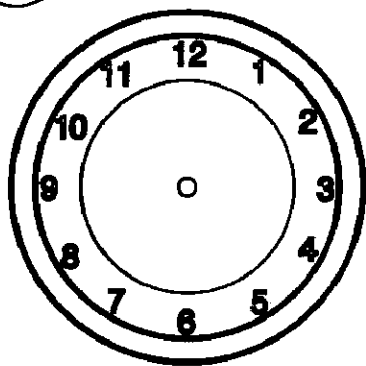

3 Соедини названия приборов с их изображениями.

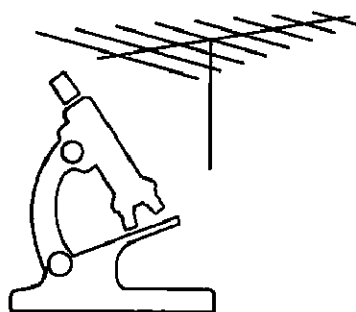
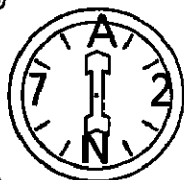
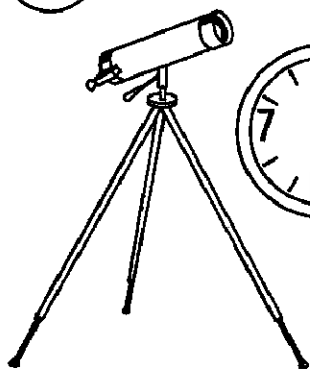

Телескоп

Микроскоп

Компас

Антенна

4 Соедини картинки, в названиях которых одинаковое количество слогов.



5 Сколько всего конфет, если в каждой коробке их вот столько:

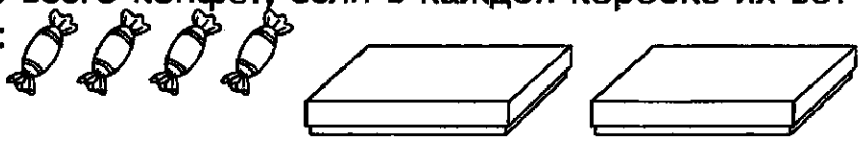

Сколько всего яблок, если в каждом пакете их вот столько:

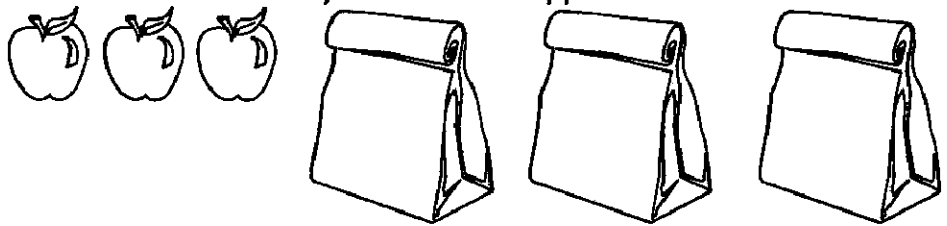

6 Нарисуй так же.

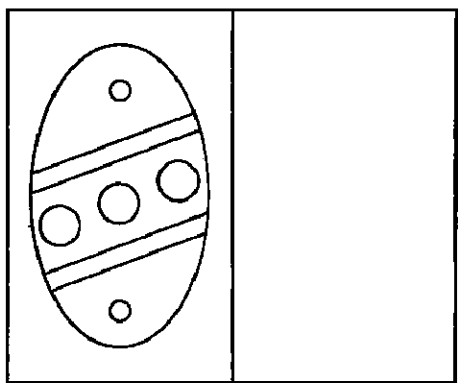
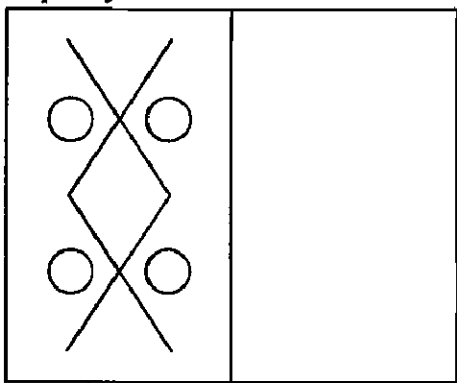

Обведи рисунок по точкам и раскрась.

